





Pratt & Söhne

OUTDOOR LIVING

-  **Instruction manual**
-  **Montage handleiding**
-  **Montageanleitung**
-  **Manuel d'instruction**

PS4422xxx (Model 2023-2024)

**Manual Sunscreens Models 2024 and earlier with Zipper
Handmatige Zonneschermen Modellen 2024 en eerder met Rits
Manuelle Markise Modelle 2024 und früher mit Reißverschluss
Paravent Manuels Modèles 2024 et antérieurs avec Fermeture Éclair**



Important Information:

Pre-Assembly Checklist:

Before starting the assembly, please ensure:

- All listed parts are supplied and undamaged.
- **Report any missing and/or damaged parts within 14 days of delivery and before assembly! Do not install defective or damaged parts. Doing so may invalidate your claim!**
- For reporting missing parts, please contact your point of sale (store or website) where your product was purchased.
- Do not discard the packaging without confirming the proper functioning of the product.

Product Assembly Guidelines:

- Avoid rainy days, prevailing winds, and overhanging trees. Check the surrounding area for any possible obstructions near or within the product placement.
- Ensure at least 1 extra persons are present during assembly. This will help speed up assembly time.
- Keep children away from the assembly area.
- Exercise caution to avoid the risk of pinching.
- Follow all assembly steps meticulously and verify the structure's level on all sides.
- We recommend you re-check tightness of all relevant fasteners and the level of the complete structure before starting assembly of accessories
- Properly anchor the main structure to the ground or foundation before adding accessories.
- Please ensure that you retain the instruction manual and do not throw it away after assembly.
- The user is liable for any damages or injuries caused due to incorrect or improper installation.



Warranty Information:

- The warranty applies to manufacturers defects and covers the replacement of spare parts or the provided product, no refunds will be issued. The manufacturers warranty does not cover:
- Normal wear and tear.
- Loss or breakage during unpacking or installation.
- Lack of care, neglect, vandalism, impact with foreign objects, contact with abrasive materials, aesthetics, incorrect assembly or disassembly, rebuilding, or relocation and including and not limited to all points mentioned in the above weather conditions paragraph.
- Force majeure events like hail, high winds, storms, snow, floods, lightning, etc.
- Modifying the product voids the warranty; user-tampered products are not covered.

All warranty claims must be directed to the point of sale (store or website) where your product was purchased.

Please ensure you send the following details:

- Proof of purchase
- A detailed description of the problem.
- Clear and complete pictures of the problem.
- Your claim will then be assessed accordingly.

Maintenance Recommendations:

- To ensure longevity and aesthetic appeal, regular maintenance is essential.
We recommend:
- Cleaning with fresh water using a soft sponge or cloth once or twice a year (or more).
- Avoid using detergents or abrasive materials during cleaning.
- Regularly checking the tightness of screws (at least once a year).
- Applying WD-40 (or similar product) to fasteners to clean and increase surface rust resistance
- Ensuring unobstructed water flow in gutters (clearing leaves, branches, etc.).

Belangrijke informatie:

Montage voorbereiding/ Controlelijst:

Voordat u met de montage begint, zorg ervoor dat:

- Alle vermelde onderdelen zijn geleverd en onbeschadigd zijn.
- **Meld ontbrekende en/of beschadigde onderdelen binnen 14 dagen na levering en vóór montage! Monteer defecte of beschadigde onderdelen niet. Doet u dit wel, dan kan uw claim ongeldig worden verklaard!**
- Voor het melden van ontbrekende onderdelen, neem contact op met het verkooppunt (winkel of website) waar uw product is gekocht.
- Gooi de verpakking niet weg zonder de goede werking van het product te bevestigen.

Product Assemblage Richtlijnen:

- Vermijd regenachtige dagen, overheersende winden en overhangende bomen. Controleer de omliggende omgeving op mogelijke obstakels in de buurt van of binnen de plaatsing van het product.
- Zorg ervoor dat er minstens 1 extra persoon aanwezig is tijdens de montage, dit bevordert een snellere montage.
- Houd kinderen uit de buurt van het montagegebied.
- Wees voorzichtig om het risico op beknelling te vermijden.
- Volg alle montagestappen nauwgezet en controleer meermalig het waterpas niveau en hoeken van het product.
- Wij raden u aan de stevigheid van alle relevante bevestigingsmiddelen en het niveau van de hoofdconstructie opnieuw te controleren voordat u begint met de montage van accessoires.
- Veranker de hoofdconstructie op de juiste manier in de grond of fundering voordat u accessoires toevoegt.
- Zorg ervoor dat u de instructiehandleiding bewaart en deze niet weggooit na de montage.
- De gebruiker is aansprakelijk voor eventuele schade of letsel veroorzaakt door onjuiste of onjuiste installatie.

Garantie-informatie:

De fabrieksgarantie geldt voor fabrieksdefecten en omvat de vervanging van reserveonderdelen of het geleverde product, er worden geen restituties verstrekt. De fabrieksgarantie dekt niet:

- Normale slijtage.
- Verlies of breuk tijdens het uitpakken of installeren.
- Gebrek aan zorg, verwaarlozing, vandalisme, impact met externe objecten, contact met schurende materialen, esthetiek, onjuiste montage of demontage, herbouw of verplaatsing en inclusief maar niet beperkt tot alle punten genoemd in de bovenstaande alinea over weersomstandigheden.
- Overmachtgebeurtenissen zoals hagel, harde wind, stormen, sneeuw, overstromingen, bliksem, etc.
- Het wijzigen van het product maakt de garantie ongeldig; door de gebruiker gemanipuleerde producten vallen niet onder de dekking.

Alle garantieclaims moeten worden gericht aan het verkooppunt (winkel of website) waar uw product is gekocht.

Zorg ervoor dat u de volgende gegevens meestuur:

- Aankoopbewijs
- Een gedetailleerde beschrijving van het probleem.
- Duidelijke en volledige foto's van het probleem.
- Uw claim wordt dan zorgvuldig beoordeeld.

Onderhoudsadviezen:

Om de levensduur en esthetische aantrekkingskracht te waarborgen, is regelmatig onderhoud essentieel.

Wij raden aan:

- Schoon te maken met schoon water, met een zachte spons of doek een- of tweemaal per jaar (of vaker).
- Vermijd het gebruik van reinigingsmiddelen of schurende materialen tijdens het reinigen.
- Controleer regelmatig de stevigheid van schroeven (minstens eenmaal per jaar).
- Het aanbrengen van WD-40 (of een vergelijkbaar product) op bevestigingsmiddelen om ze schoon te maken en de oppervlakteroestbestendigheid te verhogen.
- Zorg voor een onbelemmerde waterafvoer in dakgoten (bladeren, takken, enz. verwijderen).

Wichtige Informationen:



Vor-Montage-Checkliste:

Bevor Sie mit der Montage beginnen, stellen Sie bitte sicher:

- Alle aufgeführten Teile sind vorhanden und unbeschädigt.
- **Melden Sie fehlende und/oder beschädigte Teile innerhalb von 14 Tagen nach Lieferung und vor der Montage! Bauen Sie keine defekten oder beschädigten Teile ein. Dadurch erlischt Ihr Anspruch!**
- Für die Meldung fehlender Teile wenden Sie sich bitte an den Verkaufspunkt (Geschäft oder Website), an dem Ihr Produkt gekauft wurde.
- Werfen Sie die Verpackung nicht weg, ohne die ordnungsgemäße Funktion des Produkts zu bestätigen.

Montagerichtlinien für das Produkt:

- Vermeiden Sie Regentage, vorherrschende Winde und überhängende Bäume. Überprüfen Sie die Umgebung auf mögliche Hindernisse in der Nähe oder innerhalb der Produktplatzierung.
- Stellen Sie sicher, dass während der Installation mindestens eine zusätzliche Person anwesend ist, dies beschleunigt die Installation.
- Halten Sie Kinder vom Montagebereich fern.
- Achten Sie darauf, Quetschgefahr zu vermeiden.
- Befolgen Sie alle Installationsschritte sorgfältig und überprüfen Sie mehrmals die Wasserwaage und die Winkel des Produkts.
- Wir empfehlen Ihnen, den festen Sitz aller relevanten Befestigungselemente und die Höhe der Haupts Konstruktion erneut zu überprüfen, bevor Sie mit der Installation von Zubehörteilen beginnen.
- Verankern Sie die Haupts Konstruktion ordnungsgemäß im Boden oder Fundament, bevor Sie Zubehör hinzufügen.
- Bewahren Sie die Bedienungsanleitung unbedingt auf und werfen Sie sie nach der Installation nicht weg.
- Der Benutzer haftet für Schäden oder Verletzungen, die durch eine fehlerhafte oder unsachgemäße Installation verursacht werden.



Garantieinformationen:

- Die Herstellergarantie gilt für Fabrikmängel und umfasst den Ersatz von Ersatzteilen oder der gelieferten Produkt ab, keine Rückerstattungen werden gewährt. Die Herstellergarantie deckt nicht:
- Normale Abnutzung.
- Verlust oder Bruch während des Auspackens oder der Installation.
- Mangelnde Pflege, Vernachlässigung, Vandalismus, Aufprall mit Fremdkörpern, Kontakt mit abrasiven Materialien, ästhetische Probleme, falsche Montage oder Demontage, Wiederaufbau oder Verschiebung und einschließlich, jedoch nicht beschränkt auf alle Punkte, die im obigen Abschnitt zu den Wetterbedingungen genannt werden.
- Höhere Gewalt wie Hagel, starke Winde, Stürme, Schnee, Überschwemmungen, Blitz usw.
- Eine Änderung des Produkts führt zum Erlöschen der Garantie; vom Benutzer manipulierte Produkte sind nicht abgedeckt.

Alle Garantieansprüche müssen an den Verkaufspunkt (Geschäft oder Website) gerichtet werden, wo Ihr Produkt gekauft wurde. Stellen Sie sicher, dass Sie die folgenden Informationen angeben:

- Kaufbeleg
- Eine detaillierte Beschreibung des Problems.
- Klare und vollständige Fotos des Problems.
- Anschließend wird Ihr Garantie Reklamation sorgfältig geprüft.
-

Wartungsempfehlungen:

Um Langlebigkeit und ästhetischen Reiz sicherzustellen, ist regelmäßige Wartung unerlässlich.

Wir empfehlen:

- Ein- oder zweimal im Jahr (oder öfter) mit klarem Wasser und einem weichen Schwamm oder Tuch zu reinigen.
- Verwenden Sie während der Reinigung keine Reinigungsmittel oder abrasive Materialien.
- Überprüfen Sie regelmäßig die Festigkeit der Schrauben (mindestens einmal im Jahr).
- Tragen Sie WD-40 (oder ein ähnliches Produkt) auf die Befestigungen auf, um sie zu reinigen und die Oberflächenrostbeständigkeit zu erhöhen.
- Stellen Sie sicher, dass das Regenwasser in den Regenrinnen ungehindert fließen kann (entfernen Sie Blätter, Äste usw.).

Informations importantes:



Préparation de l'assemblage/ Liste de controle:

Avant de commencer l'assemblage, veuillez vous assurer que:

- Toutes les pièces énumérées sont fournies et intactes.
- **Signalez toute pièce manquante et/ou endommagée dans les 14 jours suivant la livraison et avant le montage ! N'installez pas de pièces défectueuses ou endommagées. Cela pourrait invalider votre réclamation !**
- Pour signaler les pièces manquantes, veuillez envoyer un mail au point de vente (magasin ou site web) où votre produit a été acheté.
- Ne jetez pas l'emballage sans avoir confirmé le bon fonctionnement du produit.

Directives d'assemblage du produit:

- Évitez les jours de pluie, les vents dominants et les arbres en surplomb. Vérifiez la zone environnante pour détecter d'éventuels obstacles à proximité ou à l'intérieur du placement du produit.
- Assurez-vous qu'il y a au moins 1 personne supplémentaire présente lors de l'installation, cela favorise une installation plus rapide.
- Éloignez les enfants de la zone de rassemblement.
- Attention à éviter tout risque d'écrasement.
- Suivez attentivement toutes les étapes d'installation et vérifiez plusieurs fois le niveau à bulle et les angles du produit.
- Nous vous recommandons de révéifier le serrage de toutes les fixations concernées ainsi que le niveau de la constructions principale avant de commencer l'installation des accessoires.
- Ancrez correctement la structure principale dans le sol ou les fondations avant d'ajouter des accessoires.
- Assurez-vous de conserver le manuel d'instructions et de ne pas le jeter après l'installation.
- L'utilisateur est responsable de tout dommage ou blessure causé par une installation incorrecte ou inappropriée.



Informations sur la garantie:

- La garantie constructeur s'applique aux défauts de fabrication et couvre le remplacement des pièces détachées ou des produit fourni ; aucun remboursement ne sera effectué. La garantie du fabricant ne couvre pas :
- L'usage normale.
- Perte ou casse lors du déballage ou de l'installation.
- Manque d'entretien, négligence, vandalisme, choc avec des objets externe, contact avec des matériaux abrasifs, esthétique, montage ou démontage incorrect, reconstruction ou déplacement, y compris, tous les points mentionnés dans le paragraphe ci-dessus relatif aux conditions météorologiques.
- Les événements de force majeure tels que la grêle, les vents violents, les tempêtes, la neige, les inondations, la foudre, etc.
- La modification du produit annule la garantie ; les produits altérés par l'utilisateur ne sont pas couverts.
-

Toutes les demandes de garantie doivent être adressées au point de vente (magasin ou site web) où votre produit a été acheté.

Assurez-vous d'inclure les informations suivantes :

- Preuve d'achat
- Une description détaillée du problème.
- Photos claires et complètes du problème.
- Votre réclamation sera ensuite soigneusement évaluée.

Recommandations d'entretien:

Pour garantir la longévité et l'attrait esthétique, un entretien régulier est essentiel.

Nous recommandons :

- Nettoyer à l'eau claire, à l'aide d'une éponge ou d'un chiffon doux, une à deux fois par an (ou plus souvent).
- Éviter d'utiliser des détergents ou des matériaux abrasifs lors du nettoyage.
- Vérifier régulièrement le serrage des vis (au moins une fois par an).
- Appliquer du WD-40 (ou un produit similaire) sur les fixations pour les nettoyer et augmenter la résistance à la rouille en surface.
- Assurez que l'eau s'écoule librement dans les gouttières (enlevez les feuilles, les branches, etc.).

Additional information for windscreens:

Although this product is fitted with zippers, it should not be used in extreme weather conditions such as, but not limited to: storms, violent winds, hail, and snow. In the case of strong winds or snow, we advise leaving the sunscreen in a fully open/rolled up position.

The screen fabric will prevent most rain from entering the sitting area of your pergola. However, heavy rain and exceptional conditions can compromise the water sealing of the product. It is, therefore, deemed acceptable that some water ingress is possible during certain conditions. If the sunscreen is wet, please make sure you allow the fabric to dry before rolling the screen up. This will prevent mold buildup and increase the longevity of the fabric.

Aanvullende informatie voor zonneschermen:

Hoewel dit product is voorzien van ritssluitingen, mag het niet worden gebruikt in extreme weersomstandigheden zoals, maar niet beperkt tot: stormen, hevige wind, hagel en sneeuw. Bij harde wind of sneeuw adviseren wij de zonnescherm volledig open/opgerold te laten.

Het scherm zorgt ervoor dat de meeste regen niet in het zitgedeelte van uw pergola terecht komt. Zware regenval en uitzonderlijke omstandigheden kunnen echter de waterdichtheid van het product in gevaar brengen. Het wordt daarom aanvaardbaar geacht dat er onder bepaalde omstandigheden enige waterindringing mogelijk is. Als het zonnescherm nat is, zorg er dan voor dat u de stof laat drogen voordat u deze oprolt. Dit voorkomt schimmelvorming en verlengt de levensduur van de stof.

Zusätzliche Informationen zu Markisen:

Obwohl dieses Produkt mit Reißverschlüssen ausgestattet ist, sollte es nicht bei extremen Wetterbedingungen wie z. B. Stürmen, starkem Wind, Hagel und Schnee verwendet werden. Bei starkem Wind oder Schnee empfehlen wir, die Markise komplett geöffnet/aufgerollt zu lassen. Das Tuch sorgt dafür, dass der Großteil des Regens nicht in den Sitzbereich Ihrer Pergola eindringt. Allerdings können starke Regenfälle und außergewöhnliche Bedingungen die Wasserdichtigkeit des Produkts beeinträchtigen. Es wird daher als akzeptabel angesehen, dass unter bestimmten Bedingungen etwas Wasser eindringen kann. Wenn die Markise nass ist, lassen Sie den Stoff unbedingt trocknen, bevor Sie ihn aufrollen. Dies verhindert Schimmelbildung und verlängert die Lebensdauer des Stoffes.

Informations complémentaires pour les auvents :

Bien que ce produit soit équipé de fermetures éclair, il ne doit pas être utilisé dans des conditions météorologiques extrêmes telles que, sans s'y limiter : tempêtes, vents violents, grêle et neige. En cas de vent fort ou de neige, nous vous recommandons de laisser le store complètement ouvert/enroulé. La toile garantit que la majeure partie de la pluie ne pénètre pas dans la zone d'assise de votre pergola. Toutefois, de fortes pluies et des conditions exceptionnelles peuvent compromettre l'imperméabilité du produit. Il est donc considéré comme acceptable qu'une certaine infiltration d'eau puisse se produire dans certaines conditions. Si le store est mouillé, veillez à laisser sécher le tissu avant de l'enrouler. Cela empêche la formation de moisissures et prolonge la durée de vie du tissu.

Required equipment/ Benodigde materialen/ Benötigte Ausrüstung/ Équipement requis

Tools/ Gereedschap/ Werkzeug/ Outils:

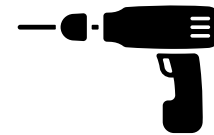
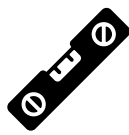
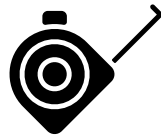

Min. 150+ cm

PPE/ PB/ PSA/ EPI:

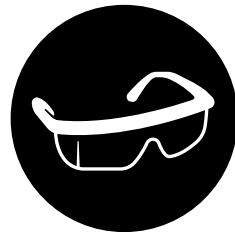

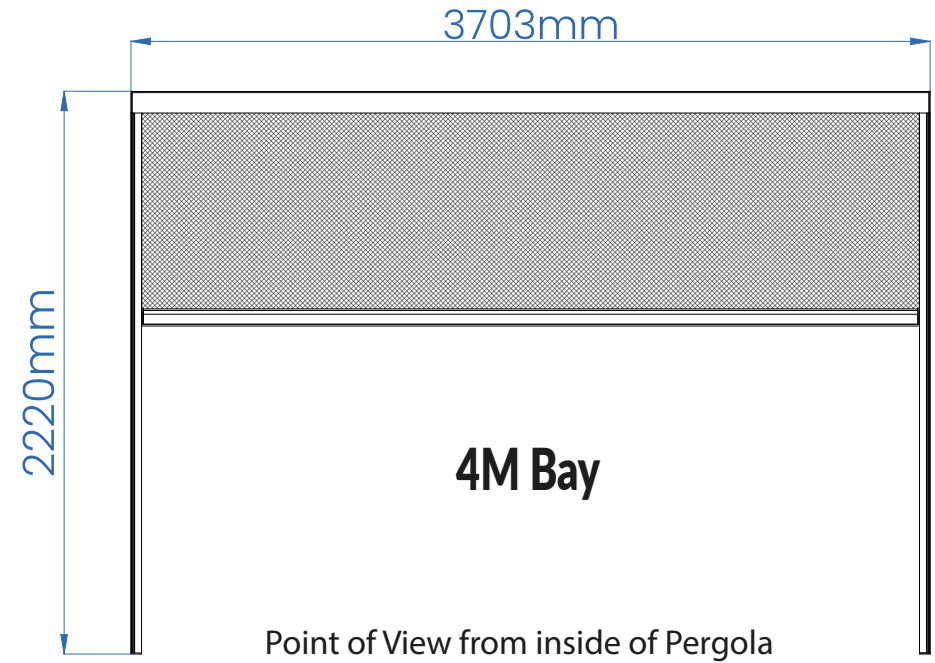
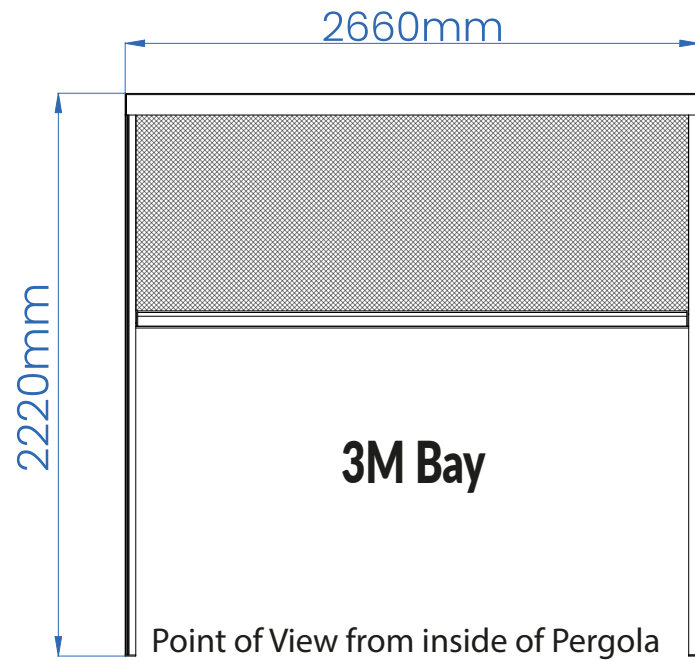

EN: The sunscreen can be fitted in any space, in order to make the product fit, please make sure you check all the below measurements and that they match the height and width of the product.

NL: Het zonnescerm kan in elke ruimte worden geplaatst. Om het product passend te maken, controleer alstublieft alle onderstaande afmetingen en zorg ervoor dat deze overeenkomen met de hoogte en breedte van het product.

DE: Das Markise kann in jedem Raum installiert werden. Um das Produkt anzupassen, überprüfen Sie bitte alle unten angegebenen Maße und stellen Sie sicher, dass sie mit der Höhe und Breite des Produkts übereinstimmen.

FR: Le Paravent Electrique peut être installé dans n'importe quel espace. Afin de garantir que le produit s'adapte correctement, veuillez vérifier toutes les dimensions ci-dessous et vous assurer qu'elles correspondent à la hauteur et à la largeur du produit.

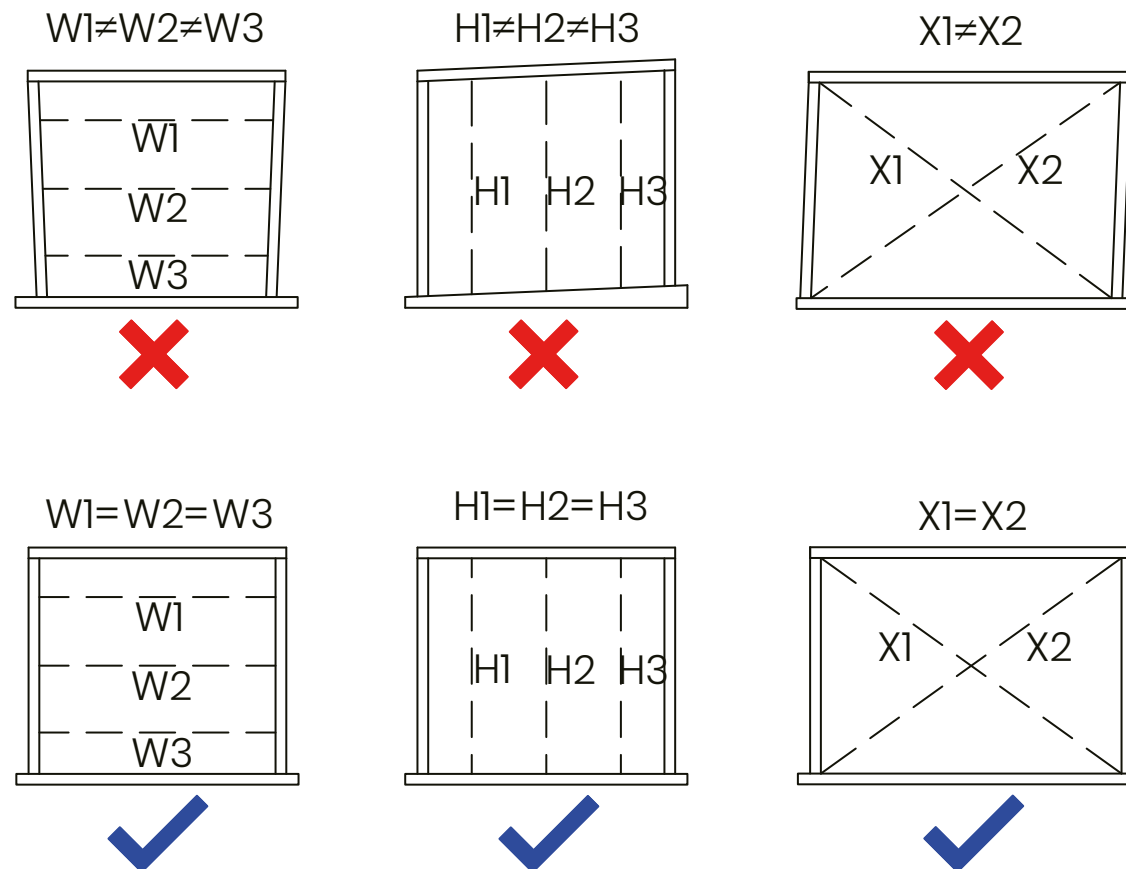

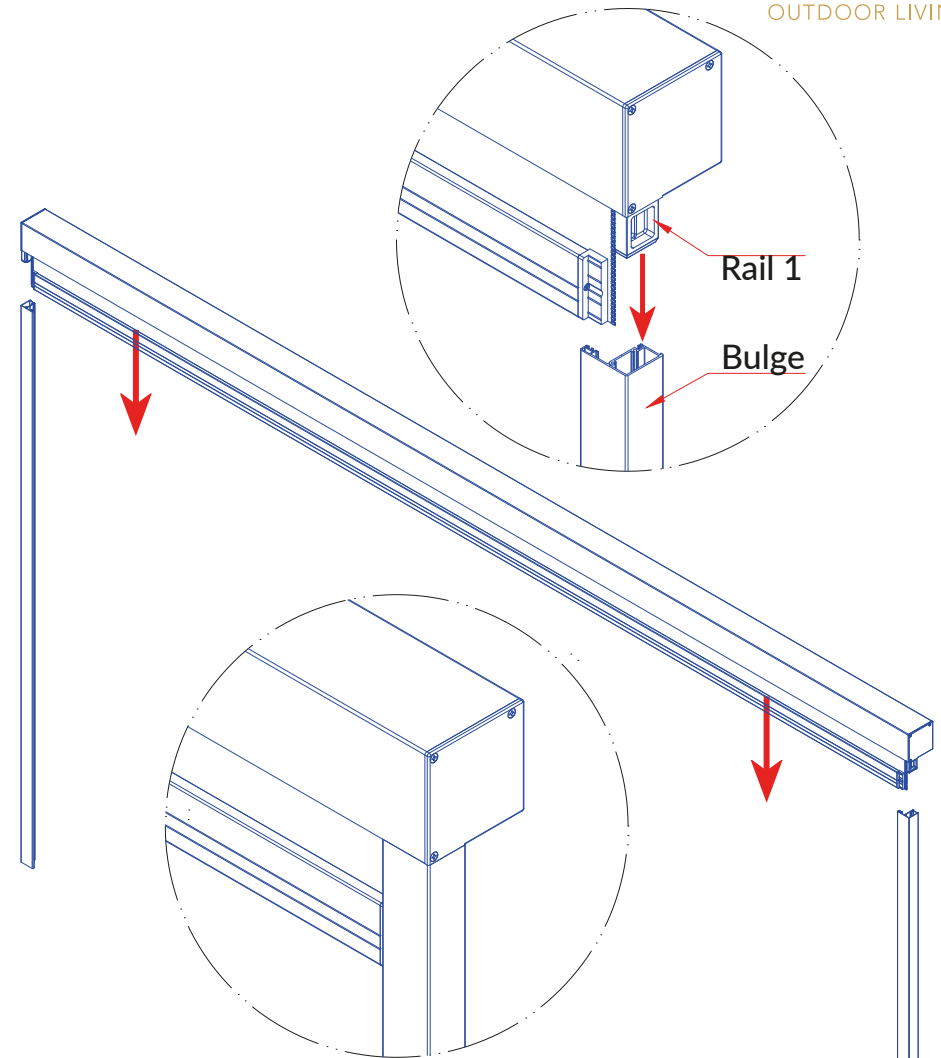
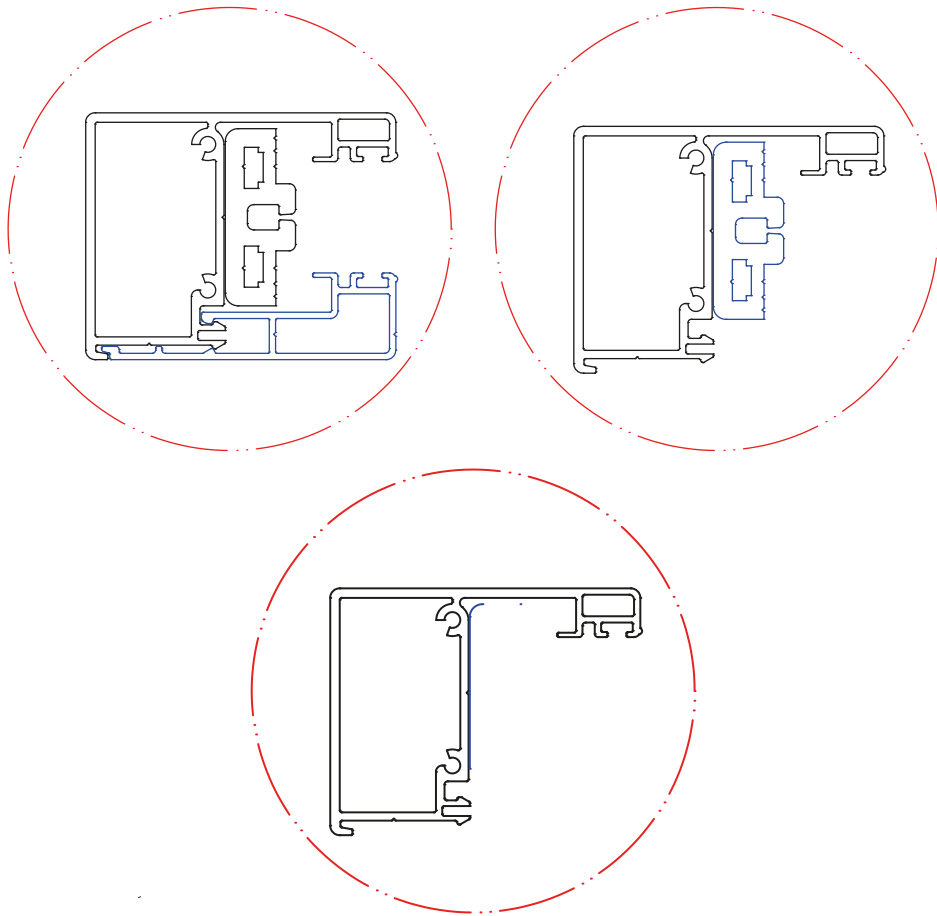

EN: Please take apart each pillar so you have 3 pieces and place the largest profile under the roller screen box as shown (do this with at least two people).

NL: Demonteer elke pilaar zodat u 3 delen heeft en plaats het grootste profiel onder de cassette van het rolscherm zoals weergegeven (doe dit met minimaal twee personen).

DE: Zerlegen Sie jede Säule in 3 Teile und platzieren Sie das größte Profil unter dem Rollladenkasten wie gezeigt (dies sollte mit mindestens zwei Personen erfolgen).

FR: Démontez chaque pilier pour obtenir 3 parties, puis placez le plus grand profil sous le caisson du store enrouleur comme indiqué (faites-le à deux personnes minimum).

EN: Place the roller screen box into the side profiles and position all three parts to where they should be fixed. Do this with at least two or three people. The side rails and roller screen box should sit flush with the top beam of the pergola, not with the pillars. Check the position of the profiles with a spirit level and square to make sure they are positioned straight. Once this is confirmed you can affix the screws with the help of the pre-drilled holes).

NL: Plaats de cassette van het rolscherm in de zijprofielen en positioneer de drie onderdelen op de juiste plaats. Doe dit met minimaal twee of drie personen. De zijgeleiders en de cassette van het rolscherm moeten gelijk liggen met de bovenbalk van de pergola, niet met de pilaren. Controleer de positie van de profielen met een waterpas en winkelhaak om zeker te zijn dat alles recht staat. Zodra dit is bevestigd, kunt u de schroeven vastzetten met behulp van de voorgeboorde gaten.

DE: Setzen Sie den Rollladenkasten in die Seitenprofile ein und positionieren Sie alle drei Teile an der vorgesehenen Stelle. Dies sollte mit mindestens zwei bis drei Personen erfolgen. Die Seitenführungen und der Rollladenkasten müssen bündig mit dem oberen Balken der Pergola abschließen, nicht mit den Säulen. Überprüfen Sie die Position der Profile mit Wasserwaage und Winkel, um sicherzustellen, dass sie gerade ausgerichtet sind. Sobald dies bestätigt ist, befestigen Sie die Schrauben in den vorgebohrten Löchern.

FR: Placez le caisson du store enrouleur dans les profils latéraux et positionnez les trois éléments à leur emplacement prévu. Faites cela à deux ou trois personnes minimum. Les rails latéraux et le caisson du store doivent être alignés avec la poutre supérieure de la pergola, et non avec les piliers. Vérifiez la position des profils à l'aide d'un niveau à bulle et d'une équerre pour vous assurer qu'ils sont bien droits. Une fois cela confirmé, vous pouvez fixer les vis à l'aide des trous pré-perçés.

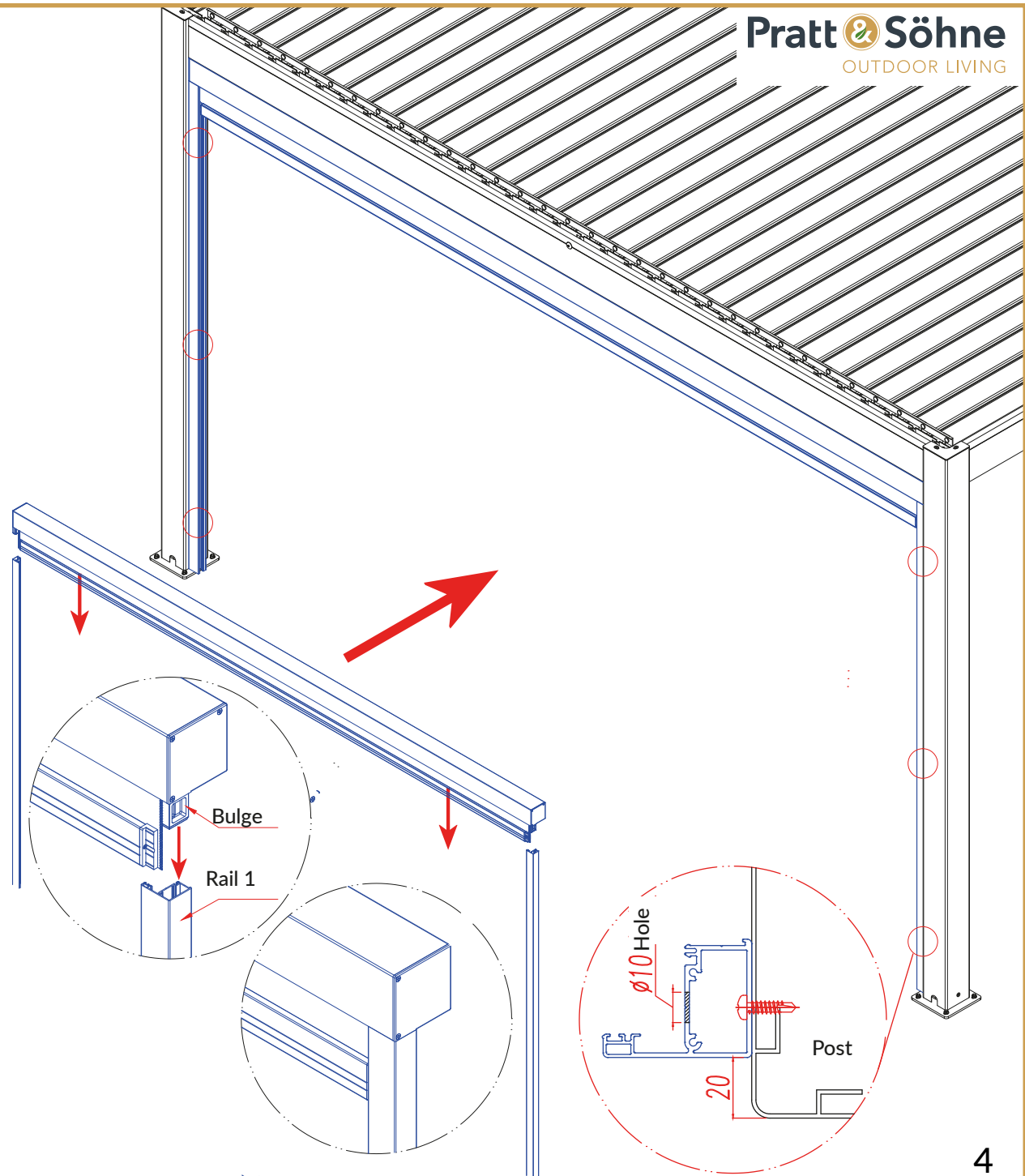

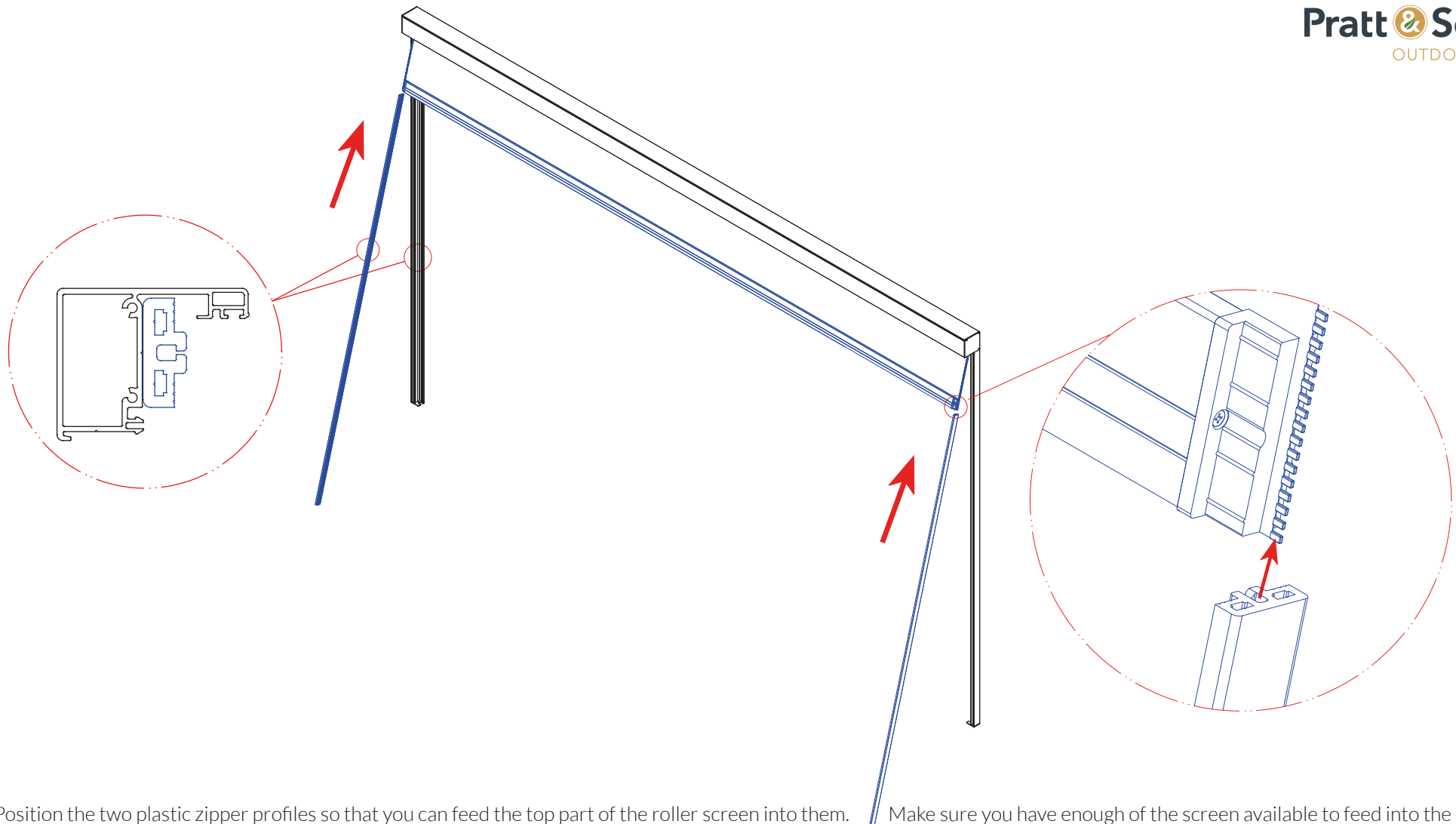

EN: Position the two plastic zipper profiles so that you can feed the top part of the roller screen into them. Make sure you have enough of the screen available to feed into the profiles and ensure they do not slide out again during the next step. Then, insert the two zipper profiles into the already fixed side rails as shown above. Make sure their height and fitment are aligned parallel with the top and bottom of the rails and that they do not stick out.

NL: Positioneer de twee kunststof ritsprofielen zodat u het bovenste deel van het rolscherm erin kunt schuiven. Zorg ervoor dat er voldoende doek beschikbaar is om in de profielen te voeren en dat het doek er tijdens de volgende stap niet weer uitschiet. Plaats vervolgens de ritsprofielen in de reeds bevestigde zijgeleiders zoals hierboven weergegeven. Zorg ervoor dat de hoogte en de passing gelijk lopen met de boven- en onderzijde van de geleiders en dat de profielen niet uitsteken.

DE: Positionieren Sie die beiden Kunststoff-Reißverschlussprofile so, dass Sie den oberen Teil des Rollladens darin einfädeln können. Achten Sie darauf, dass genügend Tuch vorhanden ist, um es in die Profile einzuführen, und dass es in diesem Schritt nicht wieder herausrutscht. Setzen Sie anschließend die Reißverschlussprofile in die bereits befestigten Seitenführungen ein, wie oben dargestellt. Achten Sie darauf, dass Höhe und Ausrichtung parallel zur Ober- und Unterkante der Führungen verlaufen und die Profile nicht hervorstecken.

FR: Positionnez les deux profils en plastique à fermeture éclair de manière à pouvoir insérer la partie supérieure du store enrouleur à l'intérieur. Assurez-vous d'avoir suffisamment de toile pour l'insérer correctement et veillez à ce qu'elle ne ressorte pas des profils lors de l'étape suivante. Ensuite, insérez les deux profils à fermeture éclair dans les rails latéraux déjà fixés, comme illustré ci-dessus. Vérifiez que leur hauteur et leur ajustement sont bien parallèles aux bords supérieur et inférieur des rails, et qu'ils ne dépassent pas.

EN: The last step of assembly requires the remaining click profiles to be placed into the side rails. These are inserted from the inside of the pergola. Make sure the zipper profile is correctly positioned, otherwise the click profile will not fit properly. You must hear and feel a clear "click" to confirm the profile is fixed.

NL: De laatste stap van de montage vereist dat de overgebleven klikprofielen in de zijgeleiders worden geplaatst. Dit gebeurt vanaf de binnenzijde van de pergola. Zorg ervoor dat het ritsprofiel correct gepositioneerd is, anders zal het klikprofiel niet goed passen. U moet een duidelijke "klik" horen en voelen om te bevestigen dat het profiel vastzit.

DE: Der letzte Montageschritt besteht darin, die verbleibenden Klickprofile in die Seitenführungen einzusetzen. Dies erfolgt von der Innenseite der Pergola. Achten Sie darauf, dass das Reißverschlussprofil korrekt positioniert ist, da das Klickprofil sonst nicht richtig passt. Sie müssen ein deutliches „Klick“-Geräusch hören und spüren, um sicherzustellen, dass das Profil eingerastet ist.

FR: La dernière étape de l'assemblage consiste à insérer les profils à clic restants dans les rails latéraux. Cette opération se fait depuis l'intérieur de la pergola. Assurez-vous que le profil à fermeture éclair est correctement positionné, sinon le profil à clic ne s'ajustera pas correctement. Vous devez entendre et sentir un « clic » net pour confirmer que le profil est bien fixé.

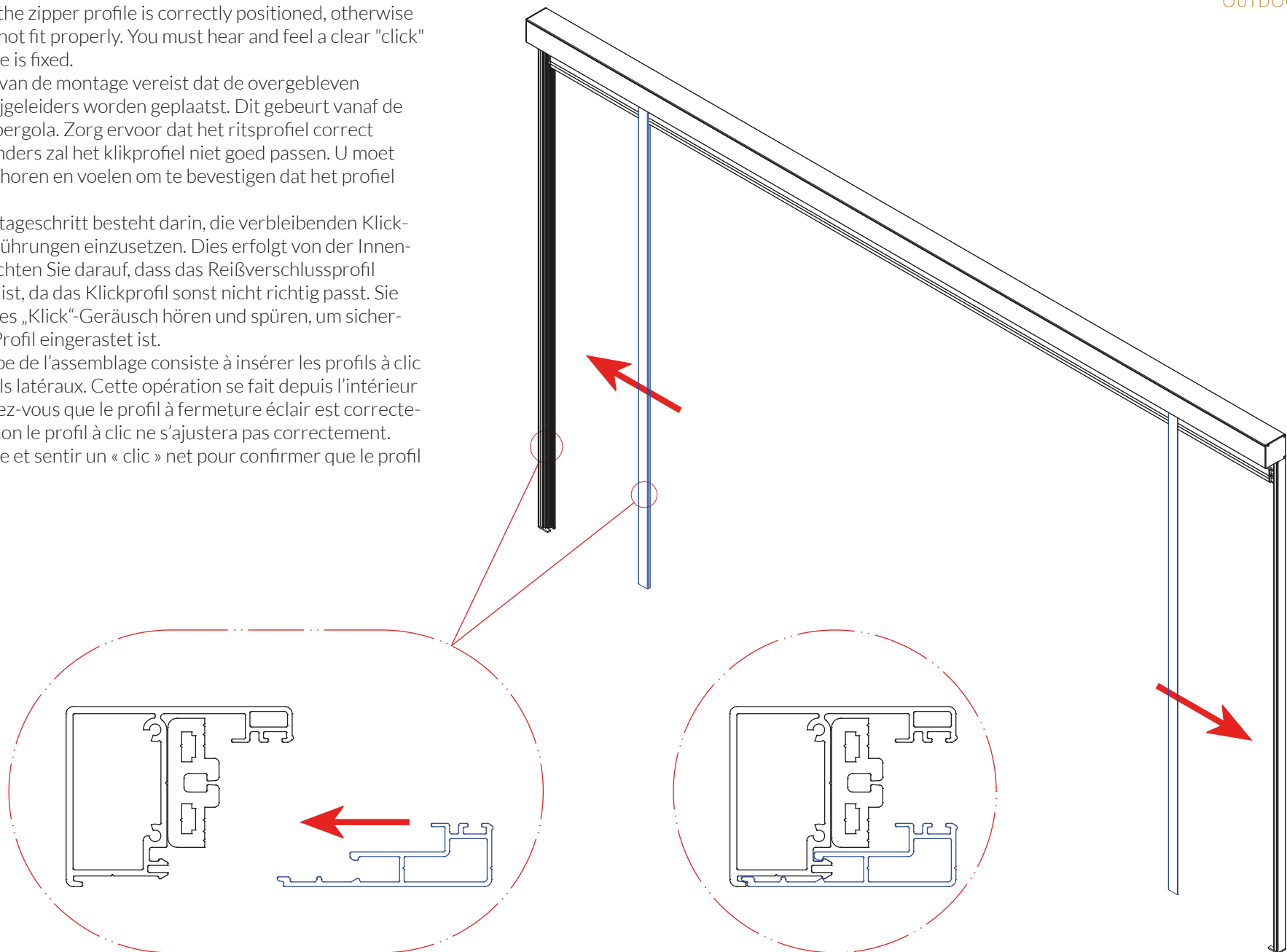

EN: After completing the assembly, please test the sunscreen to ensure it is working correctly. Make sure the screen moves freely and without friction in the rails and zipper profile, if it does not, please return to the previous steps and check any defects or incorrect assembly points and repeat the process.

NL: Na het voltooiën van de montage, test het zonnescherm om te controleren of het correct werkt. Zorg ervoor dat het scherm vrij en zonder wrijving beweegt in de geleiders en het ritsprofiel. Als dit niet het geval is, ga dan terug naar de vorige stappen, controleer op defecten of foutieve montagepunten en herhaal het proces.

DE: Nach Abschluss der Montage testen Sie bitte den Sonnenschutz, um sicherzustellen, dass er ordnungsgemäß funktioniert. Achten Sie darauf, dass sich das Tuch frei und ohne Reibung in den Schienen und im Reißverschlussprofil bewegt. Falls dies nicht der Fall ist, gehen Sie zu den vorherigen Schritten zurück, überprüfen Sie auf Mängel oder fehlerhafte Montagepunkte und wiederholen Sie den Vorgang.

FR: Après avoir terminé l'assemblage, testez le store pour vous assurer qu'il fonctionne correctement. Vérifiez que la toile se déplace librement et sans friction dans les rails et le profil à fermeture éclair. Si ce n'est pas le cas, retournez aux étapes précédentes, vérifiez les défauts ou erreurs de montage, puis répétez le processus.

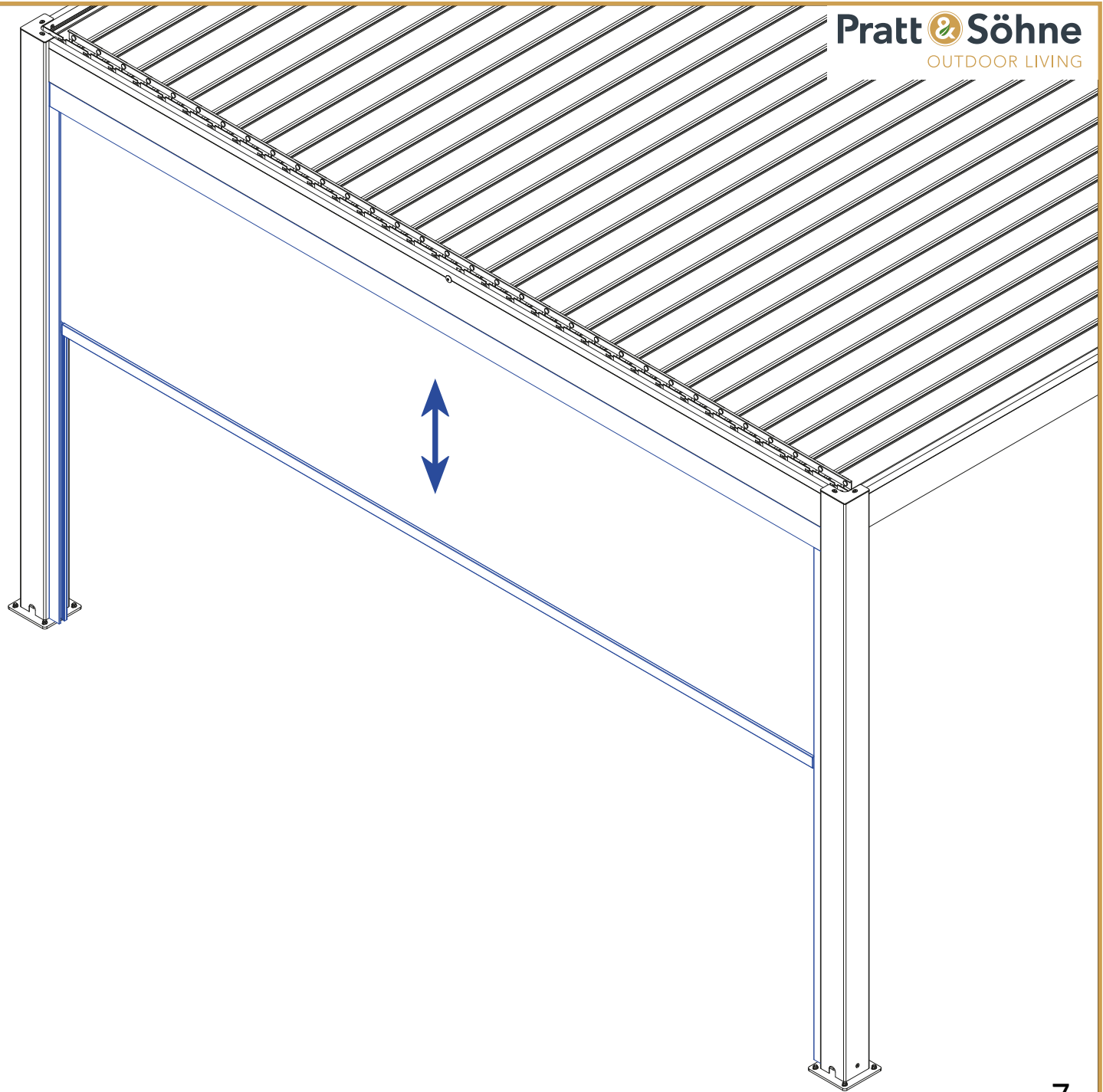

EN: To prevent water ingress as much as possible; we advise you to apply a high quality (flexible) silicone sealant suitable for Aluminium, to fill the gaps between the base frame and pergola, which may allow water to enter. Please apply generously, smooth out tidily and clean any excess sealant.

NL: Om waterindringing zoveel mogelijk te voorkomen, raden wij aan een hoogwaardige (flexibele) siliconenkit te gebruiken die geschikt is voor aluminium, om de kieren tussen het basisframe en de pergola op te vullen die water kunnen doorlaten. Breng de kit royaal aan, strijk het netjes glad en verwijder overtollige kit.

DE: Um das Eindringen von Wasser so weit wie möglich zu verhindern, empfehlen wir, eine hochwertige (flexible) Silikondichtmasse zu verwenden, die für Aluminium geeignet ist, um die Spalten zwischen dem Basisrahmen und der Pergola auszufüllen, durch die Wasser eindringen könnte. Tragen Sie die Dichtmasse großzügig auf, glätten Sie sie sauber und entfernen Sie überschüssige Dichtmasse.

FR: Pour empêcher autant que possible l'infiltration d'eau, nous vous conseillons d'appliquer un mastic silicone de haute qualité (flexible) adapté à l'aluminium, afin de combler les espaces entre le cadre de base et la pergola qui pourraient laisser passer l'eau. Appliquez généreusement, lissez proprement et nettoyez l'excédent de mastic.

Not provided

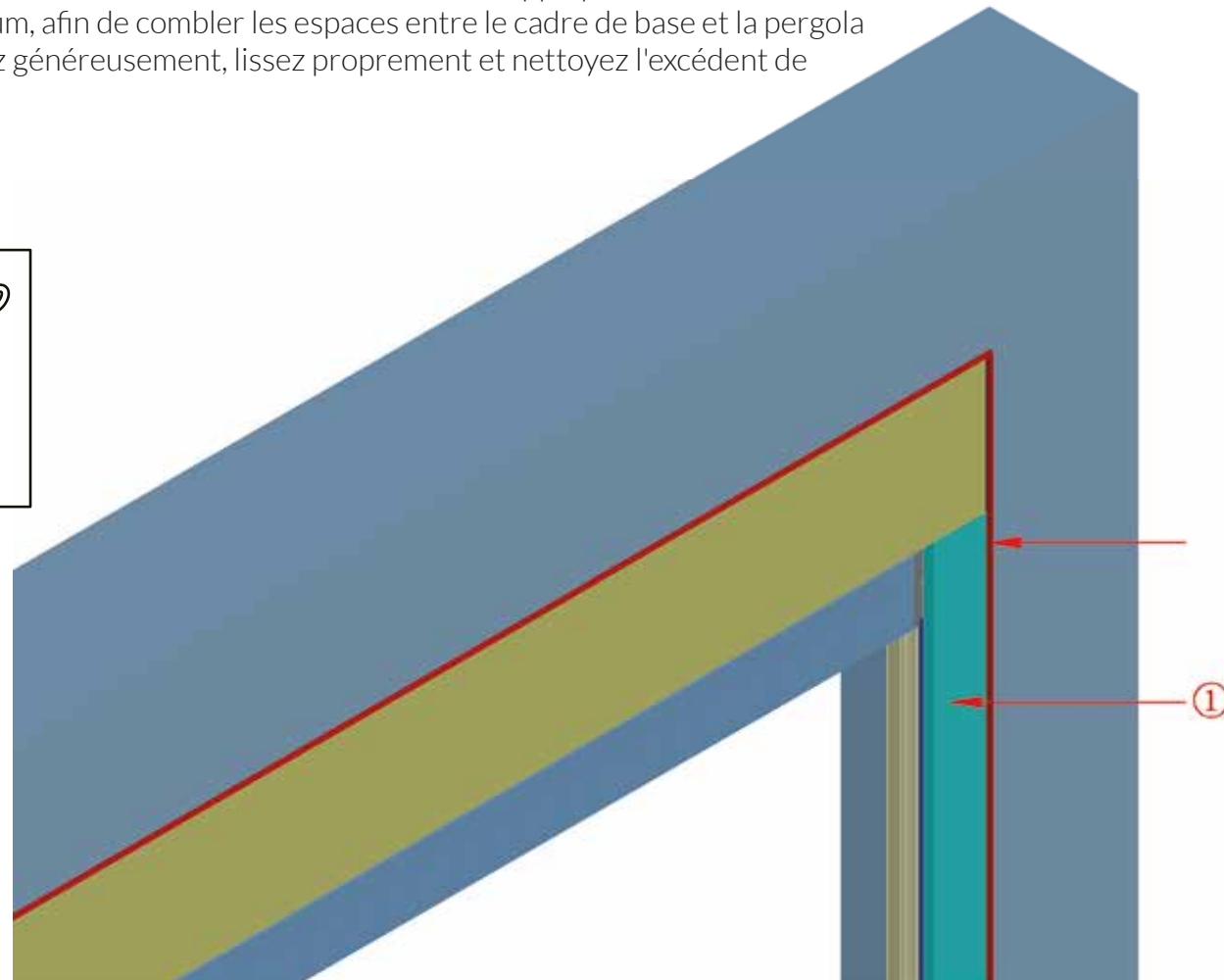
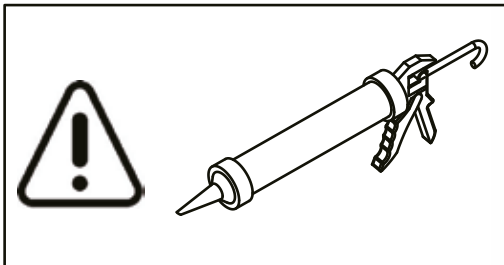

Pratt & Söhne
OUTDOOR LIVING

Witvrouwenbergweg 13b
5711 CN, Someren
The Netherlands

