





Pratt & Söhne

OUTDOOR LIVING

-  **Instruction manual**
-  **Montage handleiding**
-  **Montageanleitung**
-  **Manuel d'instruction**

PS4422xxx

**Motorized Sunscreens with Zipper Model 2025-
Elektrische Zonnescherm met Zipper Model 2025-
Elektrischer Markise mit Reißverschluss Modelle 2025-
Paravent Electrique Modèles 2025- avec Fermeture Éclair**



Important Information:

Pre-Assembly Checklist:

Before starting the assembly, please ensure:

- All listed parts are supplied and undamaged.
- **Report any missing and/or damaged parts within 14 days of delivery and before assembly! Do not install defective or damaged parts. Doing so may invalidate your claim!**
- For reporting missing parts, please contact your point of sale (store or website) where your product was purchased.
- Do not discard the packaging without confirming the proper functioning of the product.

Product Assembly Guidelines:

- Avoid rainy days, prevailing winds, and overhanging trees. Check the surrounding area for any possible obstructions near or within the product placement.
- Ensure at least 1 extra persons are present during assembly. This will help speed up assembly time.
- Keep children away from the assembly area.
- Exercise caution to avoid the risk of pinching.
- Follow all assembly steps meticulously and verify the structure's level on all sides.
- We recommend you re-check tightness of all relevant fasteners and the level of the complete structure before starting assembly of accessories
- Properly anchor the main structure to the ground or foundation before adding accessories.
- Please ensure that you retain the instruction manual and do not throw it away after assembly.
- The user is liable for any damages or injuries caused due to incorrect or improper installation.



Warranty Information:

- The warranty applies to manufacturers defects and covers the replacement of spare parts or the provided product, no refunds will be issued. The manufacturers warranty does not cover:
- Normal wear and tear.
- Loss or breakage during unpacking or installation.
- Lack of care, neglect, vandalism, impact with foreign objects, contact with abrasive materials, aesthetics, incorrect assembly or disassembly, rebuilding, or relocation and including and not limited to all points mentioned in the above weather conditions paragraph.
- Force majeure events like hail, high winds, storms, snow, floods, lightning, etc.
- Modifying the product voids the warranty; user-tampered products are not covered.

All warranty claims must be directed to the point of sale (store or website) where your product was purchased.

Please ensure you send the following details:

- Proof of purchase
- A detailed description of the problem.
- Clear and complete pictures of the problem.
- Your claim will then be assessed accordingly.

Maintenance Recommendations:

- To ensure longevity and aesthetic appeal, regular maintenance is essential.
We recommend:
- Cleaning with fresh water using a soft sponge or cloth once or twice a year (or more).
- Avoid using detergents or abrasive materials during cleaning.
- Regularly checking the tightness of screws (at least once a year).
- Applying WD-40 (or similar product) to fasteners to clean and increase surface rust resistance
- Ensuring unobstructed water flow in gutters (clearing leaves, branches, etc.).

Belangrijke informatie:

Montage voorbereiding/ Controlelijst:

Voordat u met de montage begint, zorg ervoor dat:

- Alle vermelde onderdelen zijn geleverd en onbeschadigd zijn.
- **Meld ontbrekende en/of beschadigde onderdelen binnen 14 dagen na levering en vóór montage! Monteer defecte of beschadigde onderdelen niet. Doet u dit wel, dan kan uw claim ongeldig worden verklaard!**
- Voor het melden van ontbrekende onderdelen, neem contact op met het verkooppunt (winkel of website) waar uw product is gekocht.
- Gooi de verpakking niet weg zonder de goede werking van het product te bevestigen.

Product Assemblage Richtlijnen:

- Vermijd regenachtige dagen, overheersende winden en overhangende bomen. Controleer de omliggende omgeving op mogelijke obstakels in de buurt van of binnen de plaatsing van het product.
- Zorg ervoor dat er minstens 1 extra persoon aanwezig is tijdens de montage, dit bevordert een snellere montage.
- Houd kinderen uit de buurt van het montagegebied.
- Wees voorzichtig om het risico op beknelling te vermijden.
- Volg alle montagestappen nauwgezet en controleer meermalig het waterpas niveau en hoeken van het product.
- Wij raden u aan de stevigheid van alle relevante bevestigingsmiddelen en het niveau van de hoofdconstructie opnieuw te controleren voordat u begint met de montage van accessoires.
- Veranker de hoofdconstructie op de juiste manier in de grond of fundering voordat u accessoires toevoegt.
- Zorg ervoor dat u de instructiehandleiding bewaart en deze niet weggooit na de montage.
- De gebruiker is aansprakelijk voor eventuele schade of letsel veroorzaakt door onjuiste of onjuiste installatie.

Garantie-informatie:

De fabrieksgarantie geldt voor fabrieksdefecten en omvangt de vervanging van reserveonderdelen of het geleverde product, er worden geen restituties verstrekt. De fabrieksgarantie dekt niet:

- Normale slijtage.
- Verlies of breuk tijdens het uitpakken of installeren.
- Gebrek aan zorg, verwaarlozing, vandalisme, impact met externe objecten, contact met schurende materialen, esthetiek, onjuiste montage of demontage, herbouw of verplaatsing en inclusief maar niet beperkt tot alle punten genoemd in de bovenstaande alinea over weersomstandigheden.
- Overmachtgebeurtenissen zoals hagel, harde wind, stormen, sneeuw, overstromingen, bliksem, etc.
- Het wijzigen van het product maakt de garantie ongeldig; door de gebruiker gemanipuleerde producten vallen niet onder de dekking.

Alle garantieclaims moeten worden gericht aan het verkooppunt (winkel of website) waar uw product is gekocht.

Zorg ervoor dat u de volgende gegevens meestuur:

- Aankoopbewijs
- Een gedetailleerde beschrijving van het probleem.
- Duidelijke en volledige foto's van het probleem.
- Uw claim wordt dan zorgvuldig beoordeeld.

Onderhoudsadviezen:

Om de levensduur en esthetische aantrekkingskracht te waarborgen, is regelmatig onderhoud essentieel.

Wij raden aan:

- Schoon te maken met schoon water, met een zachte spons of doek een- of tweemaal per jaar (of vaker).
- Vermijd het gebruik van reinigingsmiddelen of schurende materialen tijdens het reinigen.
- Controleer regelmatig de stevigheid van schroeven (minstens eenmaal per jaar).
- Het aanbrengen van WD-40 (of een vergelijkbaar product) op bevestigingsmiddelen om ze schoon te maken en de oppervlakteroestbestendigheid te verhogen.
- Zorg voor een onbelemmerde waterafvoer in dakgoten (bladeren, takken, enz. verwijderen).

Wichtige Informationen:



Vor-Montage-Checkliste:

Bevor Sie mit der Montage beginnen, stellen Sie bitte sicher:

- Alle aufgeführten Teile sind vorhanden und unbeschädigt.
- **Melden Sie fehlende und/oder beschädigte Teile innerhalb von 14 Tagen nach Lieferung und vor der Montage! Bauen Sie keine defekten oder beschädigten Teile ein. Dadurch erlischt Ihr Anspruch!**
- Für die Meldung fehlender Teile wenden Sie sich bitte an den Verkaufspunkt (Geschäft oder Website), an dem Ihr Produkt gekauft wurde.
- Werfen Sie die Verpackung nicht weg, ohne die ordnungsgemäße Funktion des Produkts zu bestätigen.

Montagerichtlinien für das Produkt:

- Vermeiden Sie Regentage, vorherrschende Winde und überhängende Bäume. Überprüfen Sie die Umgebung auf mögliche Hindernisse in der Nähe oder innerhalb der Produktplatzierung.
- Stellen Sie sicher, dass während der Installation mindestens eine zusätzliche Person anwesend ist, dies beschleunigt die Installation.
- Halten Sie Kinder vom Montagebereich fern.
- Achten Sie darauf, Quetschgefahr zu vermeiden.
- Befolgen Sie alle Installationsschritte sorgfältig und überprüfen Sie mehrmals die Wasserwaage und die Winkel des Produkts.
- Wir empfehlen Ihnen, den festen Sitz aller relevanten Befestigungselemente und die Höhe der Haupts Konstruktion erneut zu überprüfen, bevor Sie mit der Installation von Zubehörteilen beginnen.
- Verankern Sie die Haupts Konstruktion ordnungsgemäß im Boden oder Fundament, bevor Sie Zubehör hinzufügen.
- Bewahren Sie die Bedienungsanleitung unbedingt auf und werfen Sie sie nach der Installation nicht weg.
- Der Benutzer haftet für Schäden oder Verletzungen, die durch eine fehlerhafte oder unsachgemäße Installation verursacht werden.



Garantieinformationen:

- Die Herstellergarantie gilt für Fabrikmängel und umfasst den Ersatz von Ersatzteilen oder der gelieferten Produkt ab, keine Rückerstattungen werden gewährt. Die Herstellergarantie deckt nicht:
- Normale Abnutzung.
- Verlust oder Bruch während des Auspackens oder der Installation.
- Mangelnde Pflege, Vernachlässigung, Vandalismus, Aufprall mit Fremdkörpern, Kontakt mit abrasiven Materialien, ästhetische Probleme, falsche Montage oder Demontage, Wiederaufbau oder Verschiebung und einschließlich, jedoch nicht beschränkt auf alle Punkte, die im obigen Abschnitt zu den Wetterbedingungen genannt werden.
- Höhere Gewalt wie Hagel, starke Winde, Stürme, Schnee, Überschwemmungen, Blitz usw.
- Eine Änderung des Produkts führt zum Erlöschen der Garantie; vom Benutzer manipulierte Produkte sind nicht abgedeckt.

Alle Garantieansprüche müssen an den Verkaufspunkt (Geschäft oder Website) gerichtet werden, wo Ihr Produkt gekauft wurde. Stellen Sie sicher, dass Sie die folgenden Informationen angeben:

- Kaufbeleg
- Eine detaillierte Beschreibung des Problems.
- Klare und vollständige Fotos des Problems.
- Anschließend wird Ihr Garantie Reklamation sorgfältig geprüft.
-

Wartungsempfehlungen:

Um Langlebigkeit und ästhetischen Reiz sicherzustellen, ist regelmäßige Wartung unerlässlich.

Wir empfehlen:

- Ein- oder zweimal im Jahr (oder öfter) mit klarem Wasser und einem weichen Schwamm oder Tuch zu reinigen.
- Verwenden Sie während der Reinigung keine Reinigungsmittel oder abrasive Materialien.
- Überprüfen Sie regelmäßig die Festigkeit der Schrauben (mindestens einmal im Jahr).
- Tragen Sie WD-40 (oder ein ähnliches Produkt) auf die Befestigungen auf, um sie zu reinigen und die Oberflächenrostbeständigkeit zu erhöhen.
- Stellen Sie sicher, dass das Regenwasser in den Regenrinnen ungehindert fließen kann (entfernen Sie Blätter, Äste usw.).

Informations importantes:



Préparation de l'assemblage/ Liste de controle:

Avant de commencer l'assemblage, veuillez vous assurer que:

- Toutes les pièces énumérées sont fournies et intactes.
- **Signalez toute pièce manquante et/ou endommagée dans les 14 jours suivant la livraison et avant le montage ! N'installez pas de pièces défectueuses ou endommagées. Cela pourrait invalider votre réclamation !**
- Pour signaler les pièces manquantes, veuillez envoyer un mail au point de vente (magasin ou site web) où votre produit a été acheté.
- Ne jetez pas l'emballage sans avoir confirmé le bon fonctionnement du produit.

Directives d'assemblage du produit:

- Évitez les jours de pluie, les vents dominants et les arbres en surplomb. Vérifiez la zone environnante pour détecter d'éventuels obstacles à proximité ou à l'intérieur du placement du produit.
- Assurez-vous qu'il y a au moins 1 personne supplémentaire présente lors de l'installation, cela favorise une installation plus rapide.
- Éloignez les enfants de la zone de rassemblement.
- Attention à éviter tout risque d'écrasement.
- Suivez attentivement toutes les étapes d'installation et vérifiez plusieurs fois le niveau à bulle et les angles du produit.
- Nous vous recommandons de révéifier le serrage de toutes les fixations concernées ainsi que le niveau de la constructions principale avant de commencer l'installation des accessoires.
- Ancrez correctement la structure principale dans le sol ou les fondations avant d'ajouter des accessoires.
- Assurez-vous de conserver le manuel d'instructions et de ne pas le jeter après l'installation.
- L'utilisateur est responsable de tout dommage ou blessure causé par une installation incorrecte ou inappropriée.



Informations sur la garantie:

- La garantie constructeur s'applique aux défauts de fabrication et couvre le remplacement des pièces détachées ou des produit fourni ; aucun remboursement ne sera effectué. La garantie du fabricant ne couvre pas :
- L'usage normale.
- Perte ou casse lors du déballage ou de l'installation.
- Manque d'entretien, négligence, vandalisme, choc avec des objets externe, contact avec des matériaux abrasifs, esthétique, montage ou démontage incorrect, reconstruction ou déplacement, y compris, tous les points mentionnés dans le paragraphe ci-dessus relatif aux conditions météorologiques.
- Les événements de force majeure tels que la grêle, les vents violents, les tempêtes, la neige, les inondations, la foudre, etc.
- La modification du produit annule la garantie ; les produits altérés par l'utilisateur ne sont pas couverts.
-

Toutes les demandes de garantie doivent être adressées au point de vente (magasin ou site web) où votre produit a été acheté.

Assurez-vous d'inclure les informations suivantes :

- Preuve d'achat
- Une description détaillée du problème.
- Photos claires et complètes du problème.
- Votre réclamation sera ensuite soigneusement évaluée.

Recommandations d'entretien:

Pour garantir la longévité et l'attrait esthétique, un entretien régulier est essentiel.

Nous recommandons :

- Nettoyer à l'eau claire, à l'aide d'une éponge ou d'un chiffon doux, une à deux fois par an (ou plus souvent).
- Éviter d'utiliser des détergents ou des matériaux abrasifs lors du nettoyage.
- Vérifier régulièrement le serrage des vis (au moins une fois par an).
- Appliquer du WD-40 (ou un produit similaire) sur les fixations pour les nettoyer et augmenter la résistance à la rouille en surface.
- Assurez que l'eau s'écoule librement dans les gouttières (enlevez les feuilles, les branches, etc.).

Additional information for windscreens:

Although this product is fitted with zippers, it should not be used in extreme weather conditions such as, but not limited to: storms, violent winds, hail, and snow. In the case of strong winds or snow, we advise leaving the sunscreen in a fully open/rolled up position.

The screen fabric will prevent most rain from entering the sitting area of your pergola. However, heavy rain and exceptional conditions can compromise the water sealing of the product. It is, therefore, deemed acceptable that some water ingress is possible during certain conditions. If the sunscreen is wet, please make sure you allow the fabric to dry before rolling the screen up. This will prevent mold buildup and increase the longevity of the fabric.

Aanvullende informatie voor zonneschermen:

Hoewel dit product is voorzien van ritssluitingen, mag het niet worden gebruikt in extreme weersomstandigheden zoals, maar niet beperkt tot: stormen, hevige wind, hagel en sneeuw. Bij harde wind of sneeuw adviseren wij de zonnescherm volledig open/opgerold te laten.

Het scherm zorgt ervoor dat de meeste regen niet in het zitgedeelte van uw pergola terecht komt. Zware regenval en uitzonderlijke omstandigheden kunnen echter de waterdichtheid van het product in gevaar brengen. Het wordt daarom aanvaardbaar geacht dat er onder bepaalde omstandigheden enige waterindringing mogelijk is. Als het zonnescherm nat is, zorg er dan voor dat u de stof laat drogen voordat u deze oprolt. Dit voorkomt schimmelvorming en verlengt de levensduur van de stof.

Zusätzliche Informationen zu Markisen:

Obwohl dieses Produkt mit Reißverschlüssen ausgestattet ist, sollte es nicht bei extremen Wetterbedingungen wie z. B. Stürmen, starkem Wind, Hagel und Schnee verwendet werden. Bei starkem Wind oder Schnee empfehlen wir, die Markise komplett geöffnet/aufgerollt zu lassen. Das Tuch sorgt dafür, dass der Großteil des Regens nicht in den Sitzbereich Ihrer Pergola eindringt. Allerdings können starke Regenfälle und außergewöhnliche Bedingungen die Wasserdichtigkeit des Produkts beeinträchtigen. Es wird daher als akzeptabel angesehen, dass unter bestimmten Bedingungen etwas Wasser eindringen kann. Wenn die Markise nass ist, lassen Sie den Stoff unbedingt trocknen, bevor Sie ihn aufrollen. Dies verhindert Schimmelbildung und verlängert die Lebensdauer des Stoffes.

Informations complémentaires pour les auvents :

Bien que ce produit soit équipé de fermetures éclair, il ne doit pas être utilisé dans des conditions météorologiques extrêmes telles que, sans s'y limiter : tempêtes, vents violents, grêle et neige. En cas de vent fort ou de neige, nous vous recommandons de laisser le store complètement ouvert/enroulé. La toile garantit que la majeure partie de la pluie ne pénètre pas dans la zone d'assise de votre pergola. Toutefois, de fortes pluies et des conditions exceptionnelles peuvent compromettre l'imperméabilité du produit. Il est donc considéré comme acceptable qu'une certaine infiltration d'eau puisse se produire dans certaines conditions. Si le store est mouillé, veillez à laisser sécher le tissu avant de l'enrouler. Cela empêche la formation de moisissures et prolonge la durée de vie du tissu.

Required equipment/ Benodigde materialen/ Benötigte Ausrüstung/ Équipement requis

Tools/ Gereedschap/ Werkzeug/ Outils:

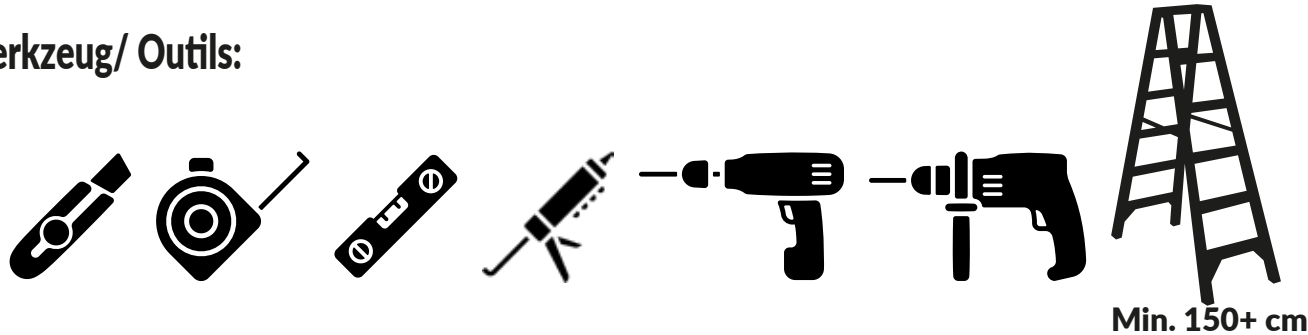

PPE/ PB/ PSA/ EPI:



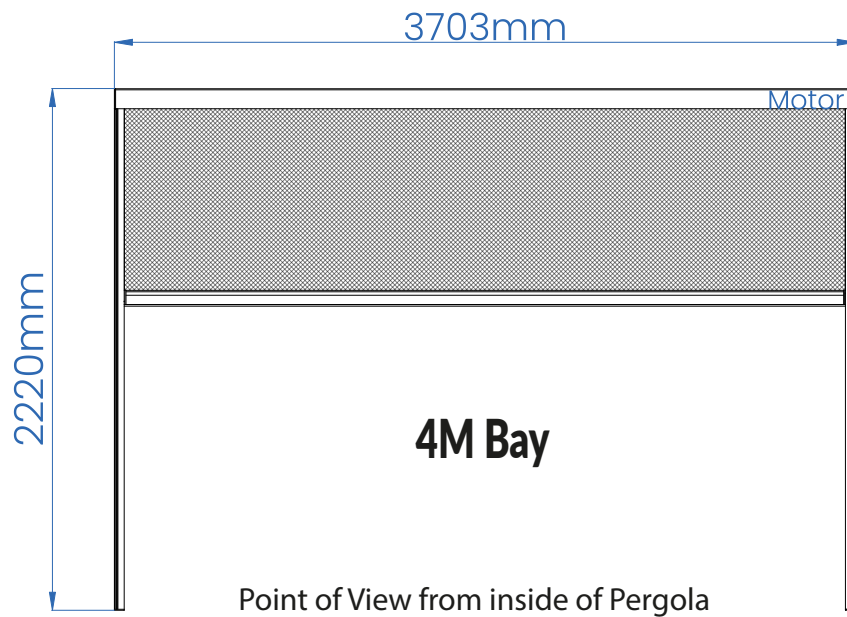
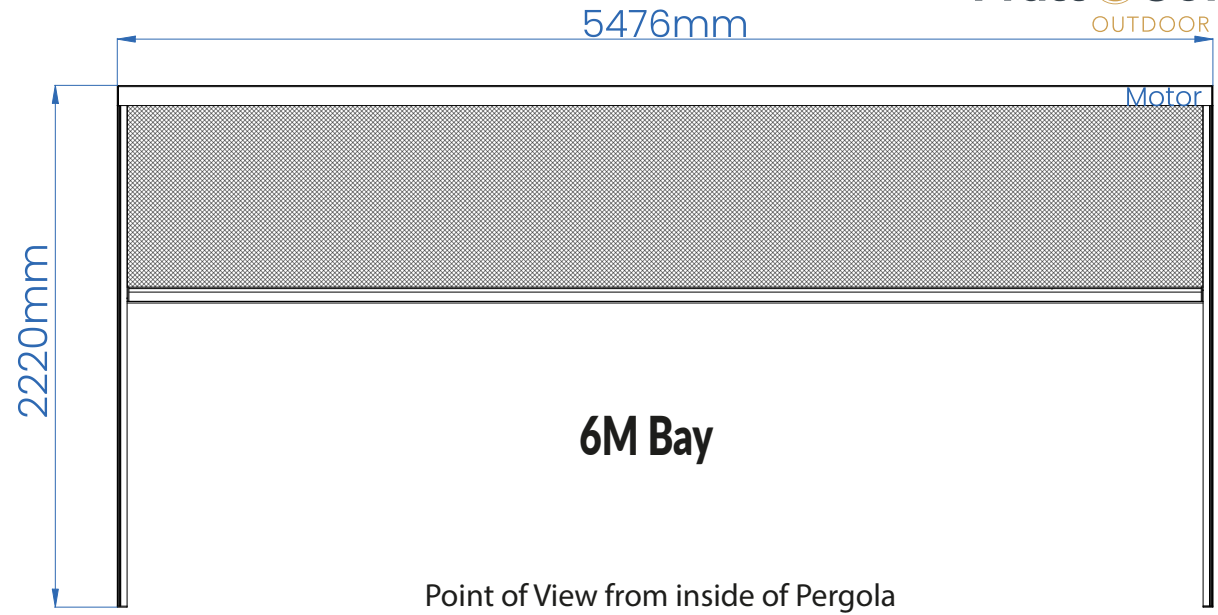
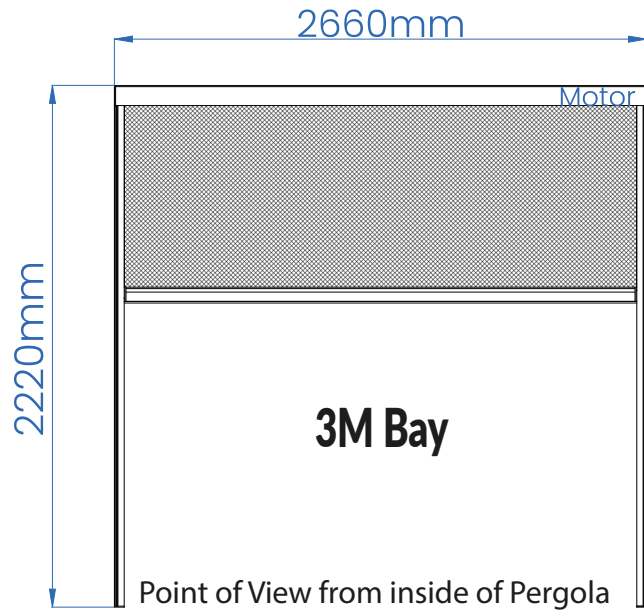

Application only for Pratt & Söhne Pergola models with 240cm height

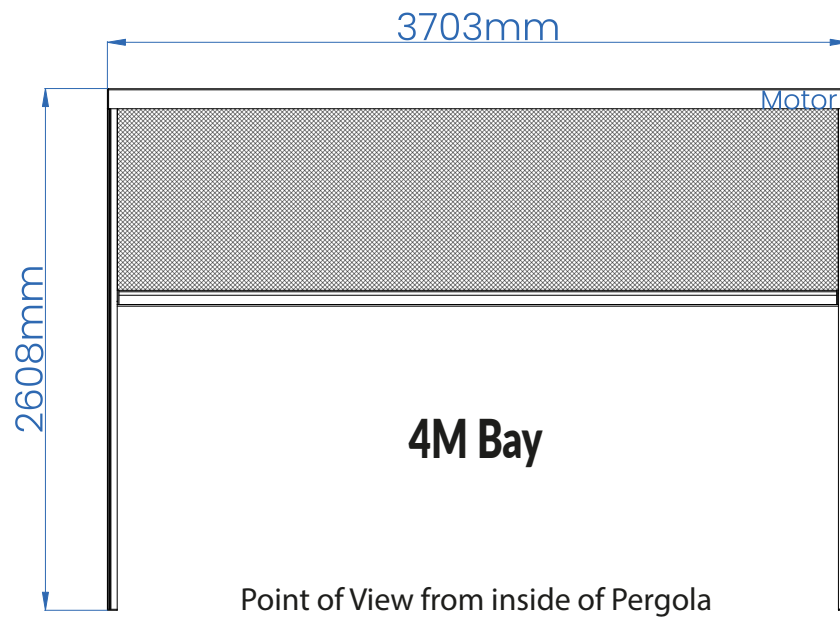
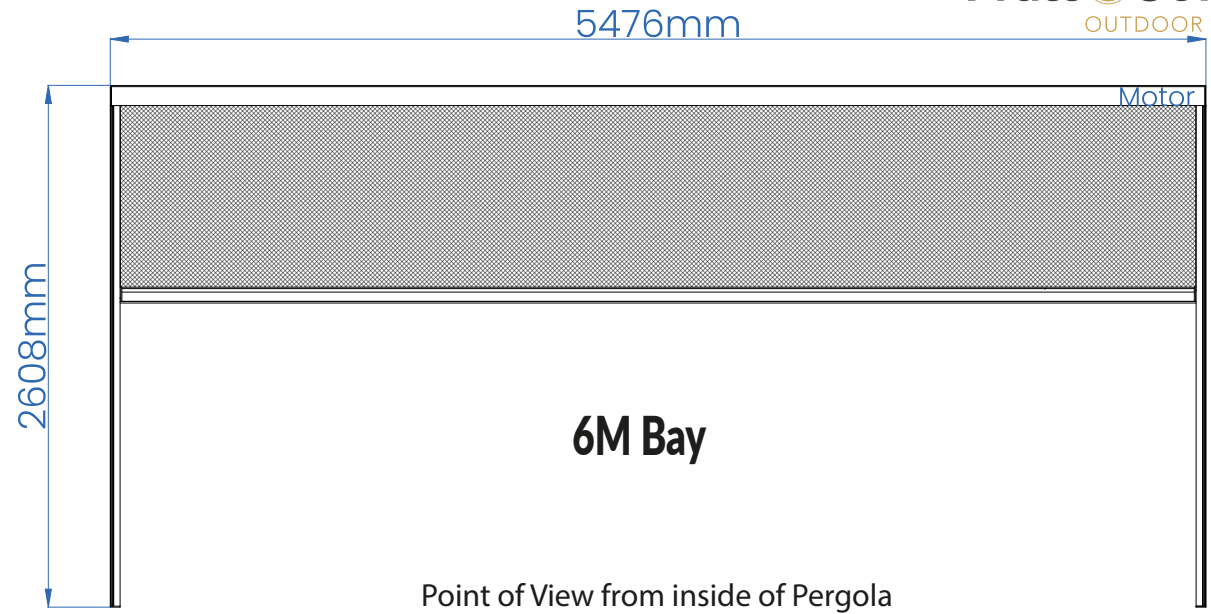
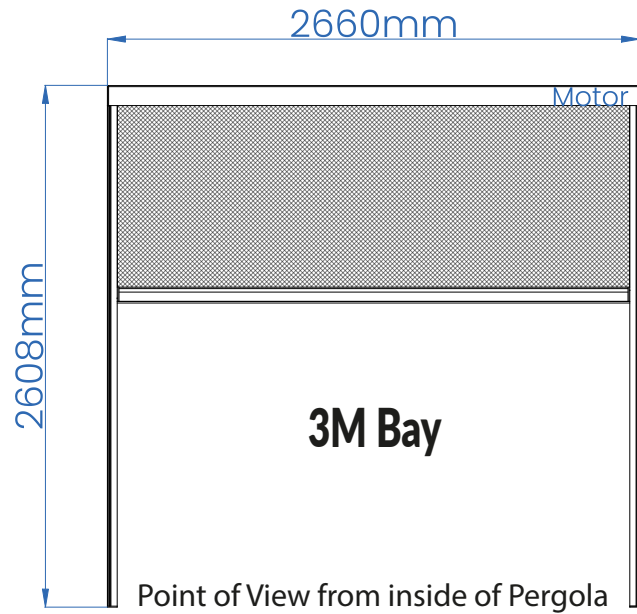

***Application only for Pratt & Söhne California Pergola
with 280cm height***

EN: The sunscreen can be fitted in any space, in order to make the product fit, please make sure you check all the below measurements and that they match the height and width of the product.

NL: Het zonnescerm kan in elke ruimte worden geplaatst. Om het product passend te maken, controleer alstublieft alle onderstaande afmetingen en zorg ervoor dat deze overeenkomen met de hoogte en breedte van het product.

DE: Das Markise kann in jedem Raum installiert werden. Um das Produkt anzupassen, überprüfen Sie bitte alle unten angegebenen Maße und stellen Sie sicher, dass sie mit der Höhe und Breite des Produkts übereinstimmen.

FR: Le Paravent Electrique peut être installé dans n'importe quel espace. Afin de garantir que le produit s'adapte correctement, veuillez vérifier toutes les dimensions ci-dessous et vous assurer qu'elles correspondent à la hauteur et à la largeur du produit.

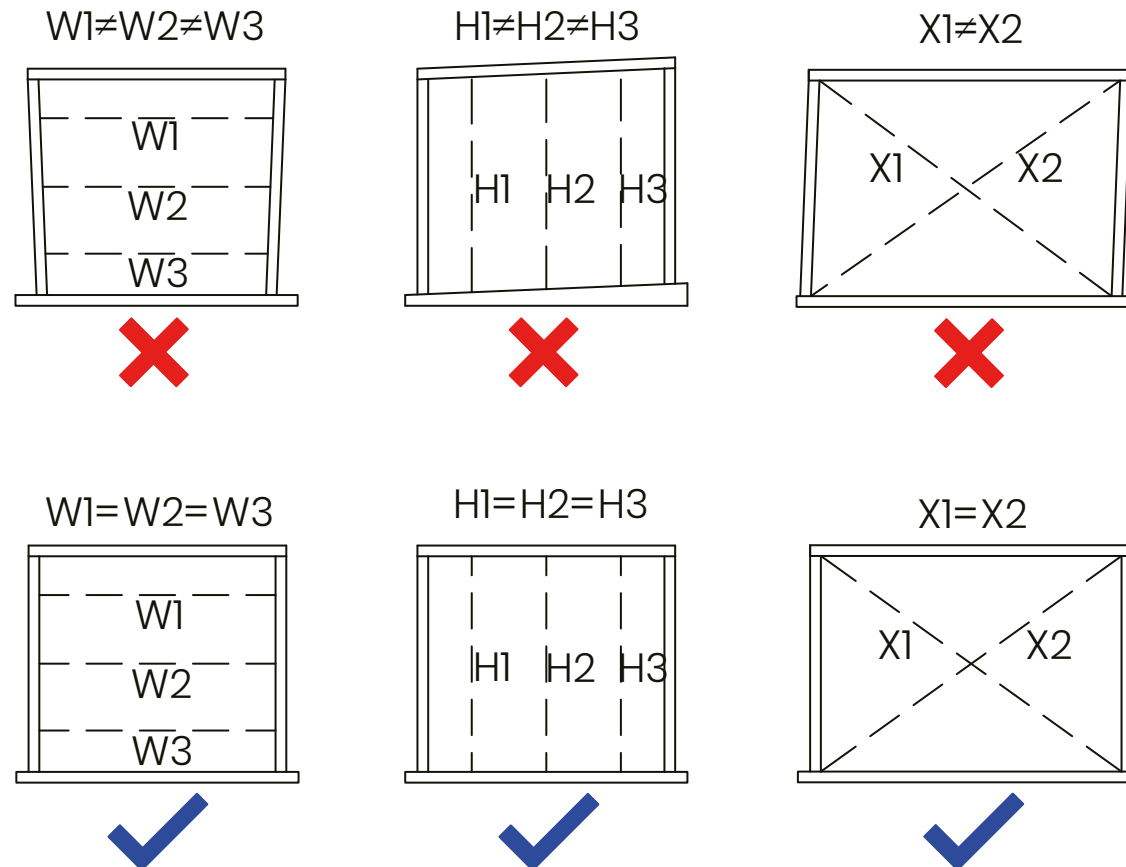

EN: Please take apart each pillar so you have 4 pieces as shown.

NL: Demonteer elke pilaar zodat u 4 delen heeft zoals weergegeven.

DE: Zerlegen Sie jede Säule, sodass Sie 4 Teile haben, wie abgebildet.

FR: Veuillez démonter chaque pilier de manière à obtenir 4 pièces comme indiqué.) et placez-les comme indiqué.

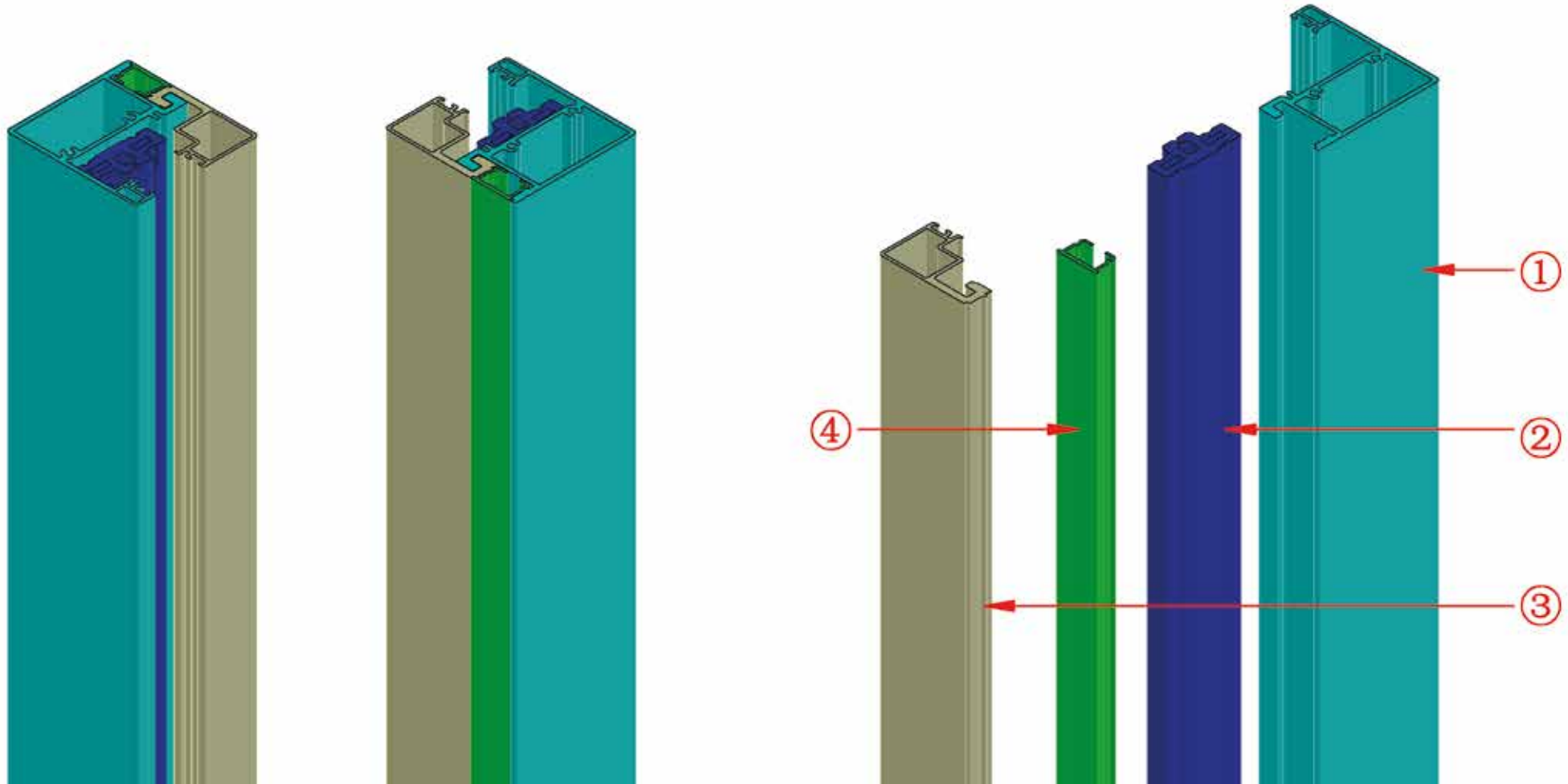

EN: Check the roller screen casing to find out whether the cable exits the side or top part of the casing. Measure position (we recommend you make a paper or carton template to determine position and mark on the pergola). After marking the position on the pillar or beam (do not mark or drill the gutter) drill a hole on the position. Alternatively, use two or three people to lift up the casing against the frame to double check if your marking is correct.

NL: Controleer de behuizing van het rolscherm om te zien of de kabel aan de zijkant of bovenkant van de behuizing uitkomt. Meet de positie (wij raden aan om een papieren of kartonnen sjabloon te maken om de positie te bepalen en deze op de pergola te markeren). Markeer na het bepalen van de positie de pilaar of balk (markeer of boor niet in de goot) en boor een gat op de gemarkeerde plaats. Als alternatief kunt u met twee of drie personen de behuizing tegen het frame tillen om te controleren of uw markering correct is.

DE: Überprüfen Sie das Gehäuse des Rollos, um festzustellen, ob das Kabel an der Seite oder oben aus dem Gehäuse austritt. Messen Sie die Position (wir empfehlen, eine Papier- oder Kartonschablone zu erstellen, um die Position zu bestimmen und sie auf der Pergola zu markieren). Markieren Sie nach der Bestimmung der Position die Säule oder den Balken (markieren oder bohren Sie nicht in die Dachrinne) und bohren Sie ein Loch an der markierten Stelle. Alternativ können Sie mit zwei oder drei Personen das Gehäuse gegen den Rahmen heben, um sicherzustellen, dass Ihre Markierung korrekt ist.

FR: Vérifiez le boîtier de l'écran déroulant pour déterminer si le câble sort par le côté ou par le haut du boîtier. Mesurez la position (nous recommandons de créer un gabarit en papier ou en carton pour déterminer la position et la marquer sur la pergola). Après avoir marqué la position sur le pilier ou la poutre (ne marquez ni ne percez la gouttière), percez un trou à l'emplacement marqué. Alternative-ment, utilisez deux ou trois personnes pour soulever le boîtier contre le cadre afin de vérifier si votre marquage est correct.

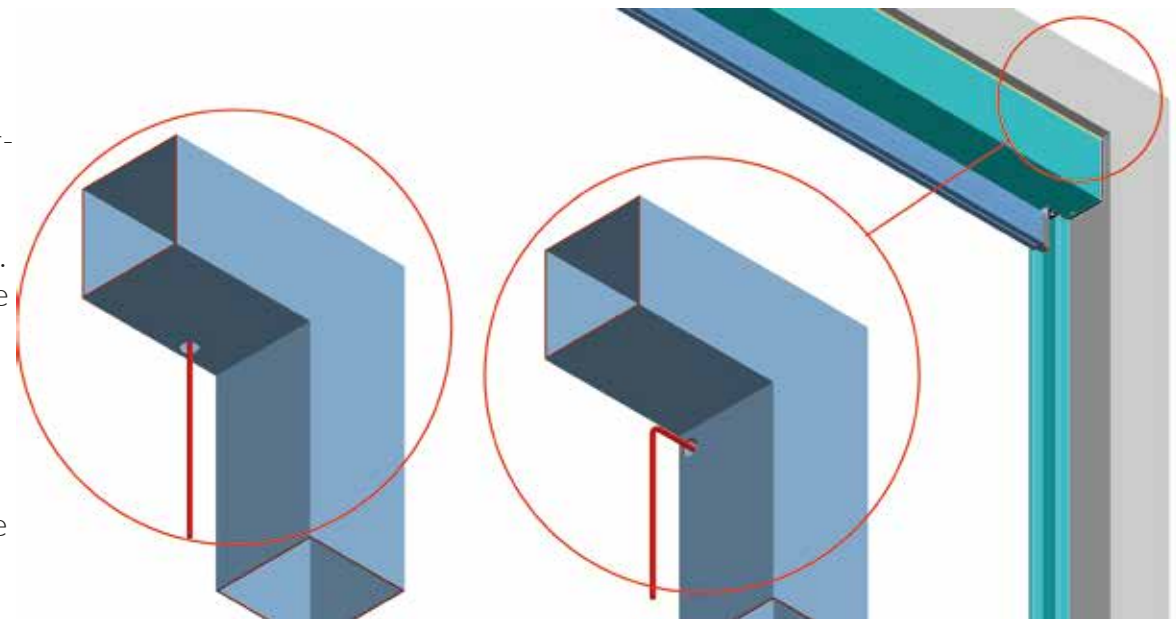
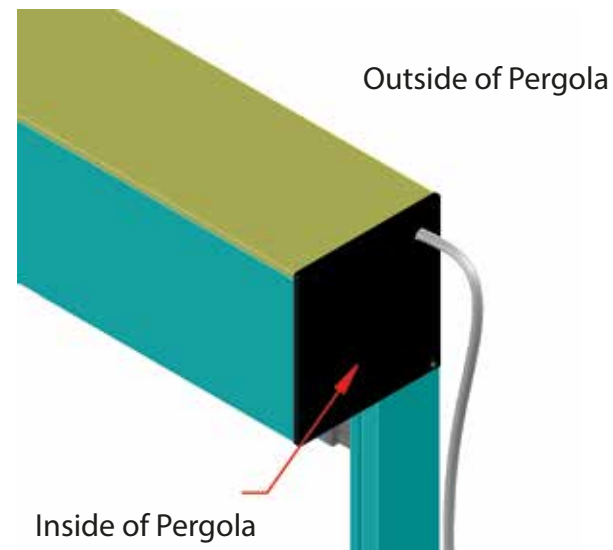

EN: Lift up the casing with two people and place the casing into the two L-shaped profiles. Make sure the widest part is facing the outside area of the pergola (This will sit flush with the casing edge)

NL: Til de behuizing met twee personen op en plaats deze in de twee L-vormige profielen. Zorg ervoor dat het breedste deel naar de buitenkant van de pergola is gericht (dit sluit aan op de rand van de behuizing).

DE: Heben Sie das Gehäuse mit zwei Personen an und platzieren Sie es in die beiden L-förmigen Profile. Stellen Sie sicher, dass der breiteste Teil zur Außenseite der Pergola zeigt (dieser schließt bündig mit der Gehäusekante ab).

FR: Soulevez le boîtier à deux personnes et placez-le dans les deux profils en forme de L. Assurez-vous que la partie la plus large est orientée vers l'extérieur de la pergola (elle sera alignée avec le bord du boîtier).inférieur.

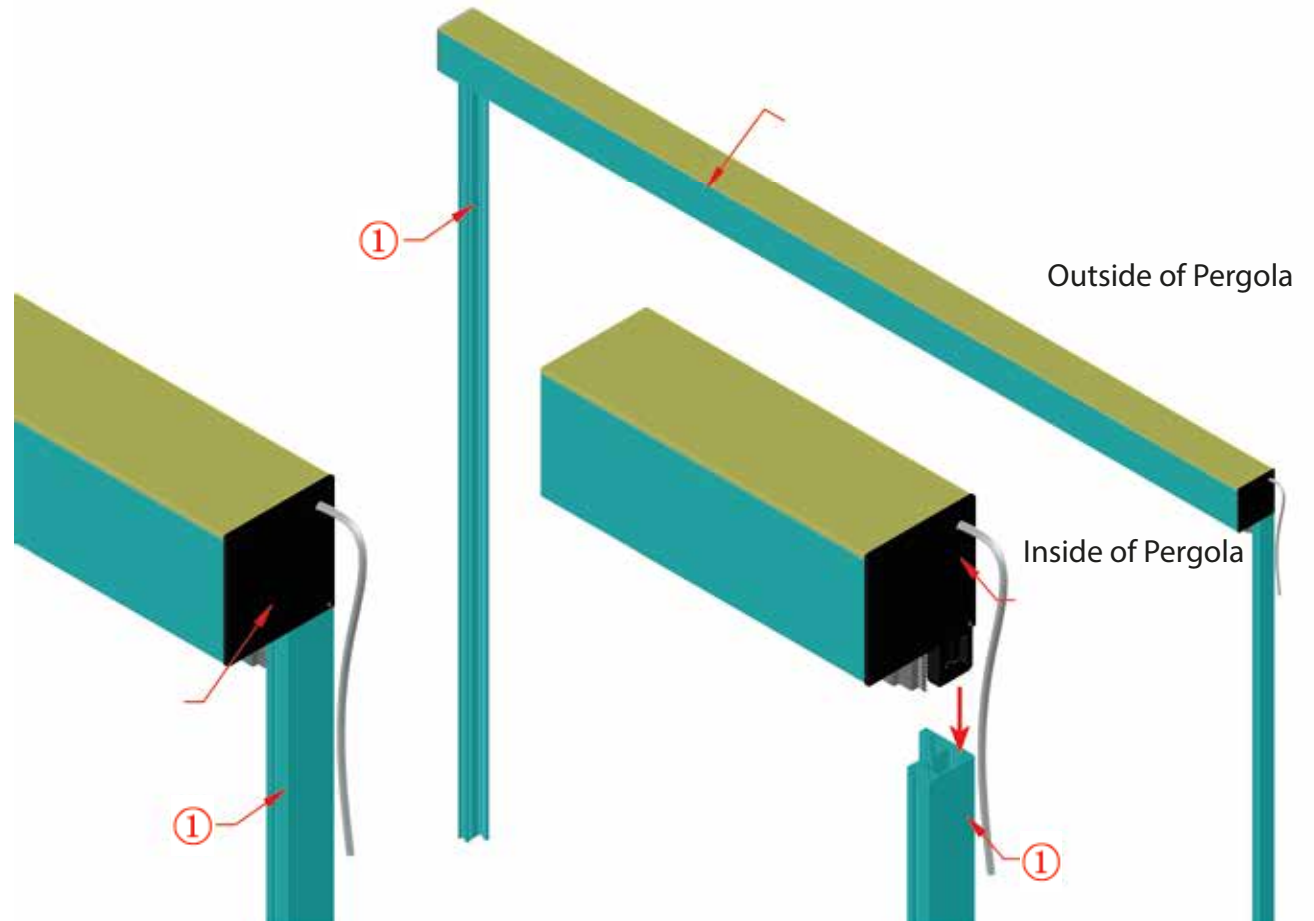

EN: Lift the casing with two people and put the profiles into their position as you would affix them. Alternatively: bind the casing in place with some soft rope or other non abrasive soft material, this will allow you to place the first screws without possible shifting of the profiles.

NL: Til de behuizing met twee personen op en plaats de profielen in hun positie zoals u ze zou bevestigen. Als alternatief kunt u de behuizing vastbinden met een zacht touw of ander niet-schurend zacht materiaal; dit maakt het mogelijk om de eerste schroeven te plaatsen zonder dat de profielen kunnen verschuiven.

DE: Heben Sie das Gehäuse mit zwei Personen an und bringen Sie die Profile in ihre Position, wie Sie sie befestigen würden. Alternativ können Sie das Gehäuse mit einem weichen Seil oder anderem nicht scheuernden weichen Material fixieren; so können Sie die ersten Schrauben einsetzen, ohne dass sich die Profile verschieben.

FR: Soulevez le boîtier à deux personnes et placez les profils dans leur position comme si vous alliez les fixer. Vous pouvez également attacher le boîtier en place avec une corde douce ou un autre matériau souple non abrasif ; cela vous permettra de placer les premières vis sans que les profils ne bougent.

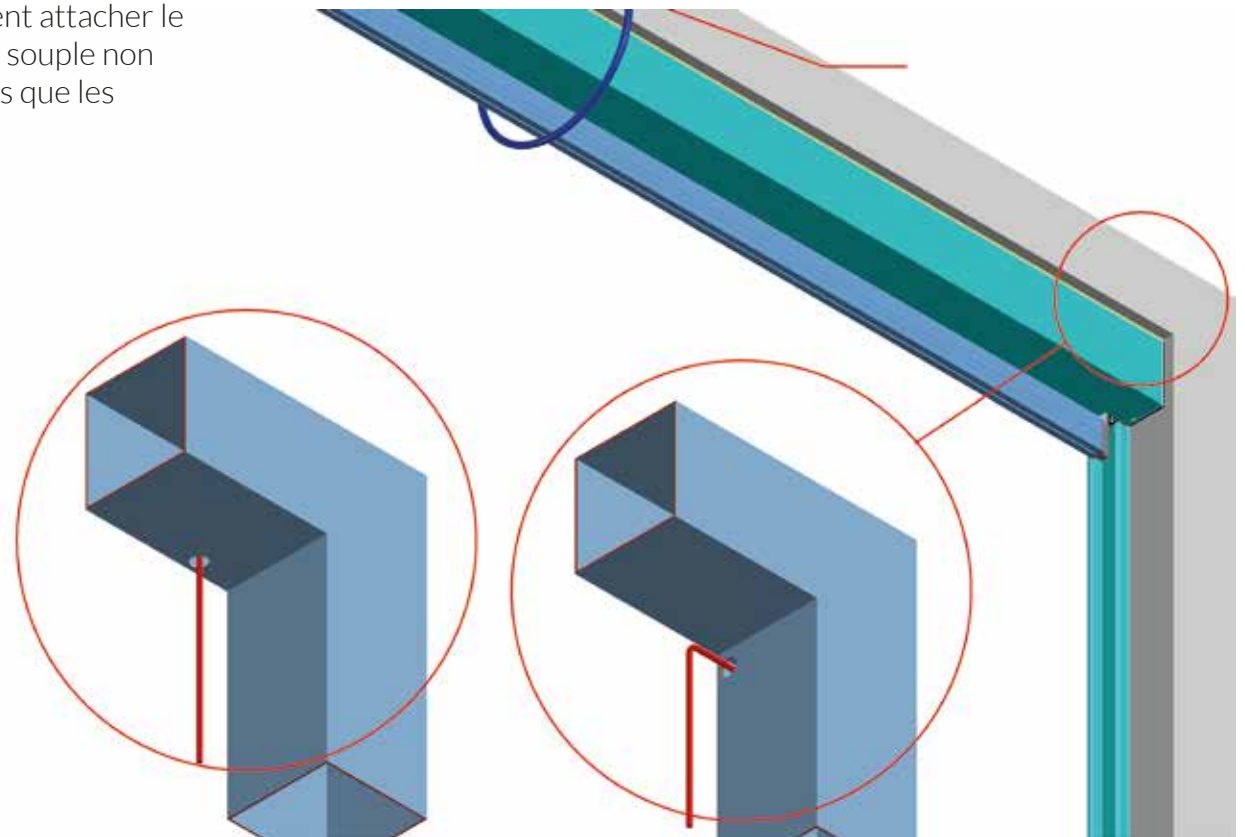

EN: Check the position of the profiles with a spirit level and square to make sure they are positioned straight. Once this is confirmed you can affix the screws with the help of the pre-drilled holes).

NL: Controleer de positie van de profielen met een waterpas en een winkelhaak om er zeker van te zijn dat ze recht staan. Zodra dit is bevestigd, kunt u de schroeven bevestigen met behulp van de voorgeboorde gaten.

DE: Überprüfen Sie die Position der Profile mit einer Wasserwaage und einem Winkel, um sicherzustellen, dass sie gerade positioniert sind. Sobald dies bestätigt ist, können Sie die Schrauben mit den vorgebohrten Löchern befestigen.

FR: Vérifiez la position des profils avec un niveau à bulle et une équerre pour vous assurer qu'ils sont bien droits. Une fois cela confirmé, vous pouvez fixer les vis à l'aide des trous pré-perçés.

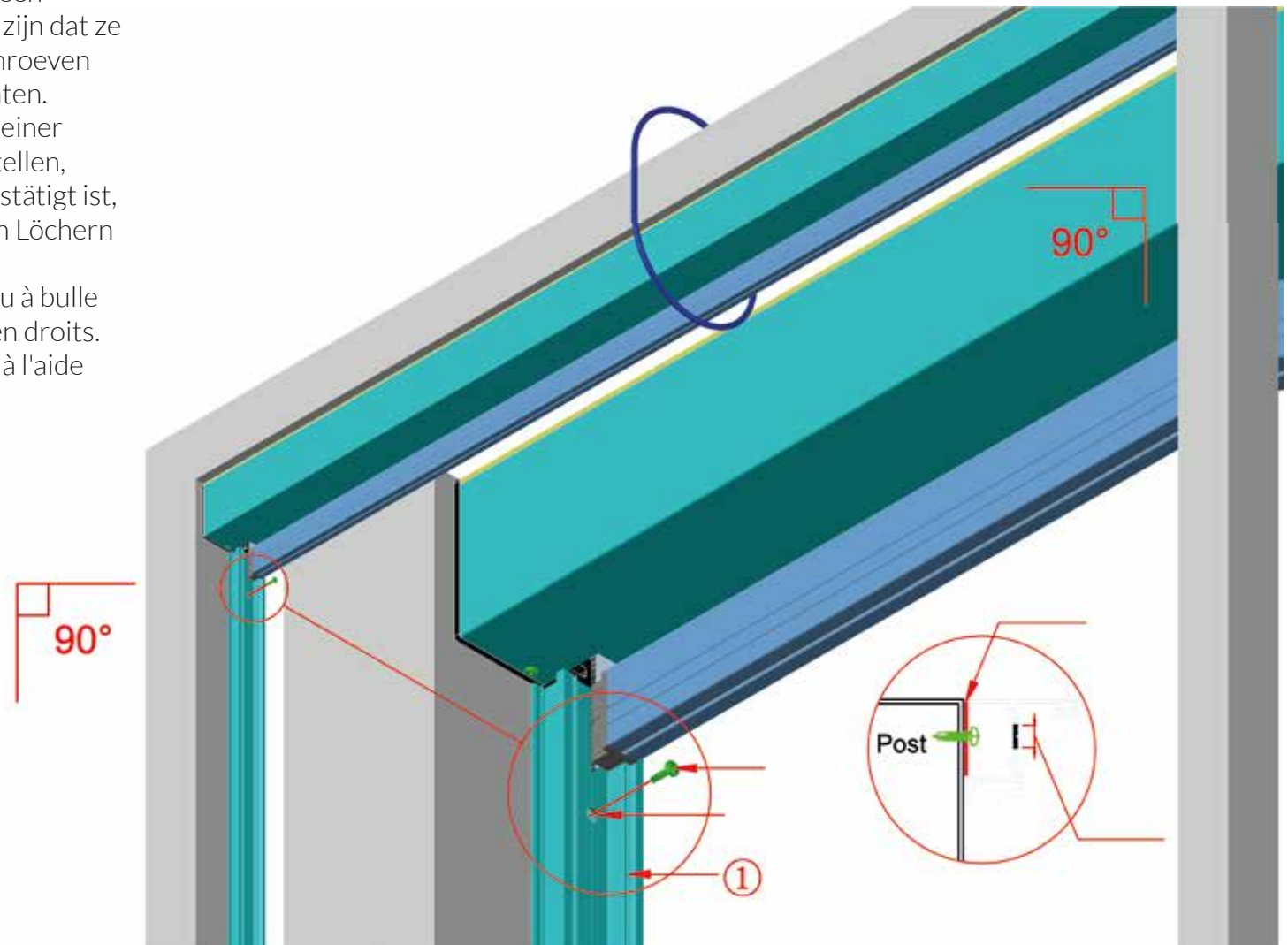

EN: Install profile part 2, this is the zip line guide rail.
Place inside profile 1 and slide the first part of the zip line into the guide. Make sure the cloth and zip line move freely and without any friction.

NL: Monteer profieldeel 2, dit is de geleiderail voor de ritssluiting. Plaats het binnenin profiel 1 en schuif het eerste deel van de ritssluiting in de geleider. Zorg ervoor dat het doek en de ritssluiting vrij en zonder wrijving bewegen.

DE: Montieren Sie Profilteil 2, die Führungsschiene für den Reißverschluss. Setzen Sie es in Profil 1 ein und schieben Sie den ersten Teil des Reißverschlusses in die Führung. Stellen Sie sicher, dass das Tuch und der Reißverschluss sich frei und ohne Reibung bewegen.

FR: Installez la partie 2 du profil, qui est le rail de guidage de la fermeture éclair. Placez-la à l'intérieur du profil 1 et faites glisser la première partie de la fermeture éclair dans le guide. Assurez-vous que le tissu et la fermeture éclair se déplacent librement et sans frottement.

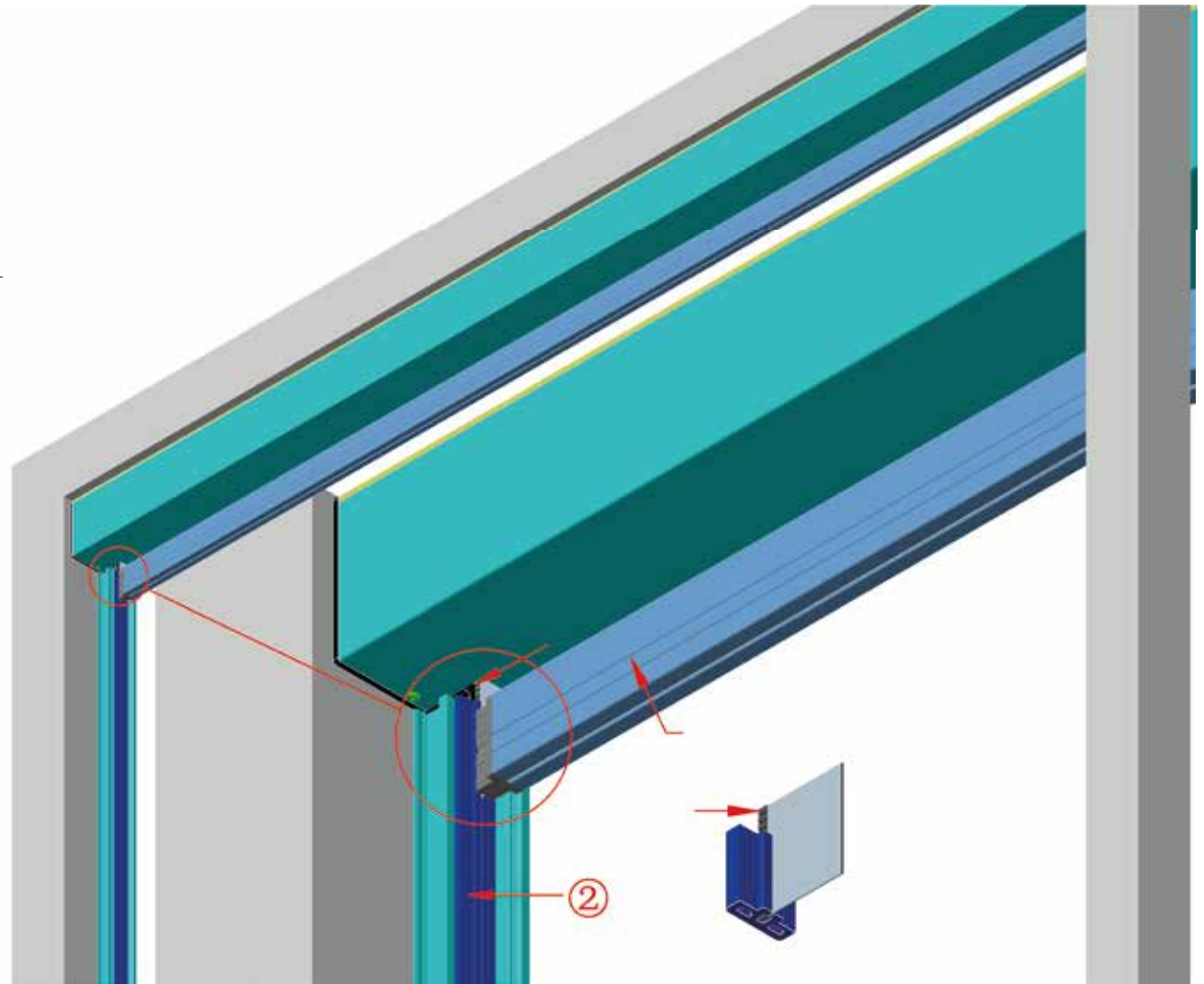

EN: Assemble the remaining parts 3 and 4 to the fixed rail and guide rail. Hook profile 3 into its required position and then lock it with profile part 4.

NL: Monteer de resterende delen 3 en 4 aan de vaste rail en de geleiderail. Haak profiel 3 op de juiste positie en vergrendel het vervolgens met profieldeel 4.

DE: Montieren Sie die verbleibenden Teile 3 und 4 an die feste Schiene und die Führungsschiene. Haken Sie Profil 3 in die gewünschte Position ein und verriegeln Sie es anschließend mit Profiltteil 4.

FR: Assemblez les pièces restantes 3 et 4 sur le rail fixe et le rail de guidage. Accrochez le profil 3 à sa position requise, puis verrouillez-le avec la pièce de profil 4.

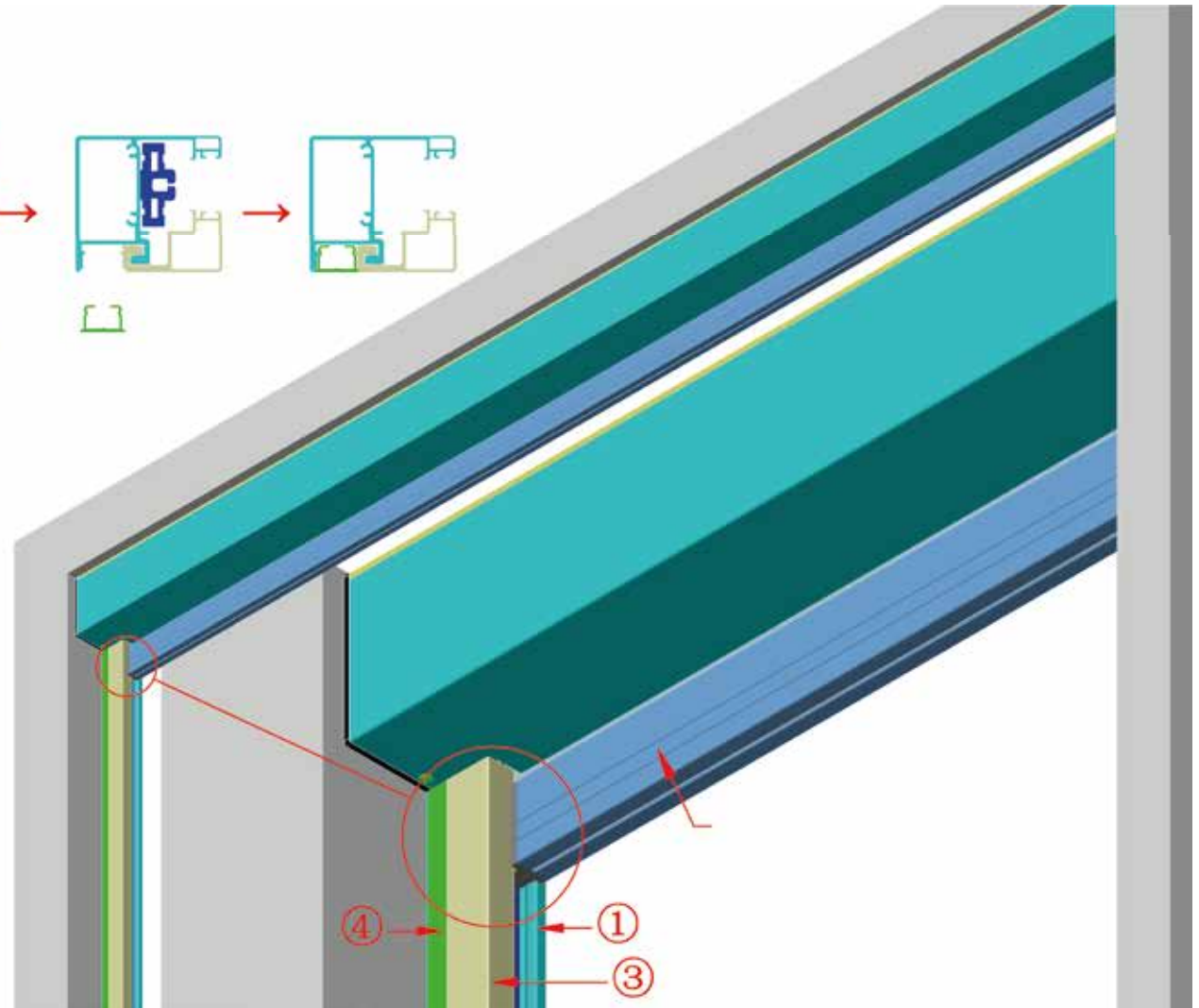
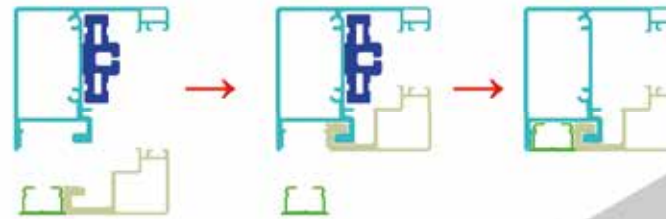

EN: To prevent water ingress as much as possible; we advise you to apply a high quality (flexible) silicone sealant suitable for Aluminium, to fill the gaps between the base frame and pergola, which may allow water to enter. Please apply generously, smooth out tidily and clean any excess sealant.

NL: Om waterindringing zoveel mogelijk te voorkomen, raden wij aan een hoogwaardige (flexibele) siliconenkit te gebruiken die geschikt is voor aluminium, om de kieren tussen het basisframe en de pergola op te vullen die water kunnen doorlaten. Breng de kit royaal aan, strijk het netjes glad en verwijder overtollige kit.

DE: Um das Eindringen von Wasser so weit wie möglich zu verhindern, empfehlen wir, eine hochwertige (flexible) Silikonichtmasse zu verwenden, die für Aluminium geeignet ist, um die Spalten zwischen dem Basisrahmen und der Pergola auszufüllen, durch die Wasser eindringen könnte. Tragen Sie die Dichtmasse großzügig auf, glätten Sie sie sauber und entfernen Sie überschüssige Dichtmasse.

FR: Pour empêcher autant que possible l'infiltration d'eau, nous vous conseillons d'appliquer un mastic silicone de haute qualité (flexible) adapté à l'aluminium, afin de combler les espaces entre le cadre de base et la pergola qui pourraient laisser passer l'eau. Appliquez généreusement, lissez proprement et nettoyez l'excédent de mastic.

Not provided

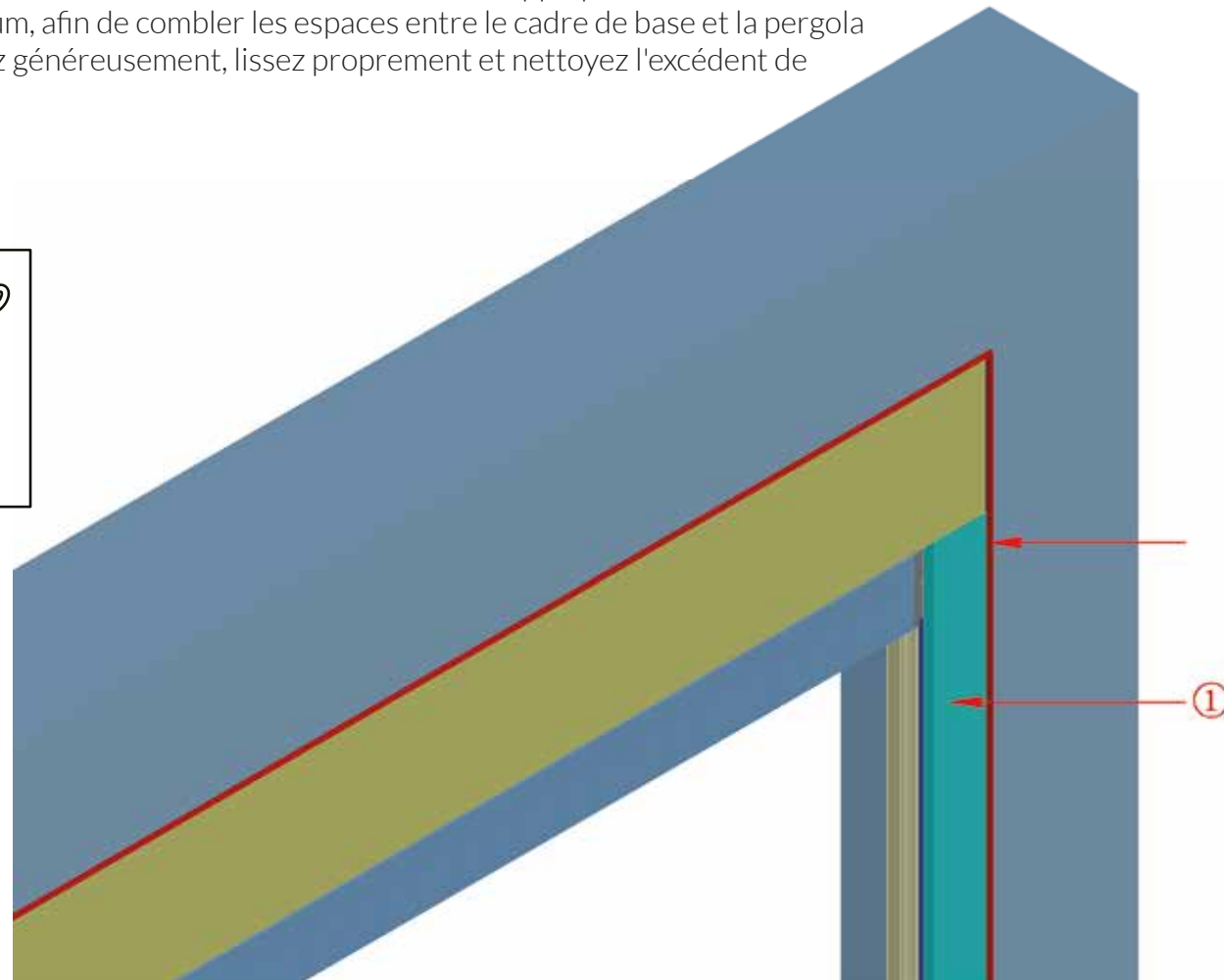
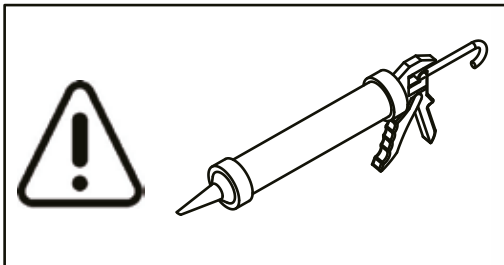

EN: Connect the wires of the motor with the wires of a plug (with ground connection). Please consult a qualified electrician if you have no experience in doing so. Incorrect connection could result in a defective motor, voiding your warranty.

Live wire = Brown Neutral wire = Blue Ground(earth) wire = Yellow/Green

NL: Verbind de draden van de motor met de draden van een stekker (met aarde aansluiting). Raadpleeg een gekwalificeerde elektricien als u hier geen ervaring mee heeft. Een onjuiste aansluiting kan resulteren in een defecte motor, waardoor uw garantie vervalt.

Fasedraad = Bruin Nuldraad = Blauw Aarde draad = Geel/Groen

DE: Verbinden Sie die Motorkabel mit den Kabeln eines Steckers (mit Erdungsanschluss). Wenn Sie keine Erfahrung damit haben, wenden Sie sich an einen qualifizierten Elektriker. Ein falscher Anschluss kann zu einem defekten Motor führen, wodurch Ihre Garantie erlischt.

Phasendraht = Braun Neutralleiter = Blau Erdungsdraht = Gelb/Grün

FR: Connectez les fils du moteur aux fils d'une prise (avec connexion à la terre). Consultez un électricien qualifié si vous n'avez aucune expérience dans ce domaine. Une connexion incorrecte peut entraîner un moteur défectueux, ce qui annulera votre garantie.

Fil de phase = Marron Fil Neutre = Bleu Fil de terre = Jaune/Vert

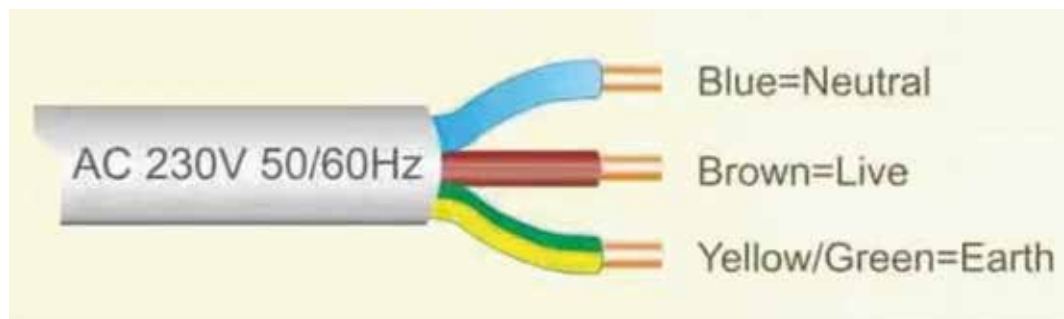

EN: After completing the wiring with a plug, please test the sunscreen to ensure it is working correctly. Make sure the screen moves freely and without friction in the rails and zipper profile, and check the connection with the remote and the stopping positions. If the connection is not functioning, the link is unstable, or the stopping positions are incorrect, please follow the steps in the remote connection instructions to re-connect or adjust the sunscreen functionality.

NL: Na het aansluiten van de bekabeling met een stekker, test het zonnescherm om te controleren of het correct werkt. Let erop dat het doek vrij beweegt zonder wrijving in de geleiders en het ritsprofiel, en controleer de verbinding met de afstandsbediening en de stopposities. Als de verbinding niet werkt, de koppeling instabiel is of de stopposities onjuist zijn, volg dan de stappen in de instructies voor afstandsbediening om de zonwering opnieuw te koppelen of de functies aan te passen.

DE: Nach dem Anschluss der Verkabelung mit einem Stecker testen Sie bitte den Sonnenschutz auf korrekte Funktion. Achten Sie darauf, dass sich das Tuch frei und ohne Reibung in den Führungen und im Reißverschlussprofil bewegt und prüfen Sie die Verbindung mit der Fernbedienung sowie die Endpositionen. Falls die Verbindung nicht funktioniert, instabil ist oder die Endpositionen falsch sind, folgen Sie bitte den Schritten in der Fernbedienungsanleitung, um die Verbindung erneut herzustellen oder die Funktionen des Sonnenschutzes anzupassen.

FR: Après avoir terminé le câblage avec une prise, testez le store pour vous assurer qu'il fonctionne correctement. Vérifiez que la toile se déplace librement et sans friction dans les rails et le profil à fermeture éclair, ainsi que la connexion avec la télécommande et les positions d'arrêt. Si la connexion ne fonctionne pas, est instable ou si les positions d'arrêt sont incorrectes, veuillez suivre les étapes des instructions de connexion de la télécommande pour reconnecter ou ajuster le fonctionnement du store.

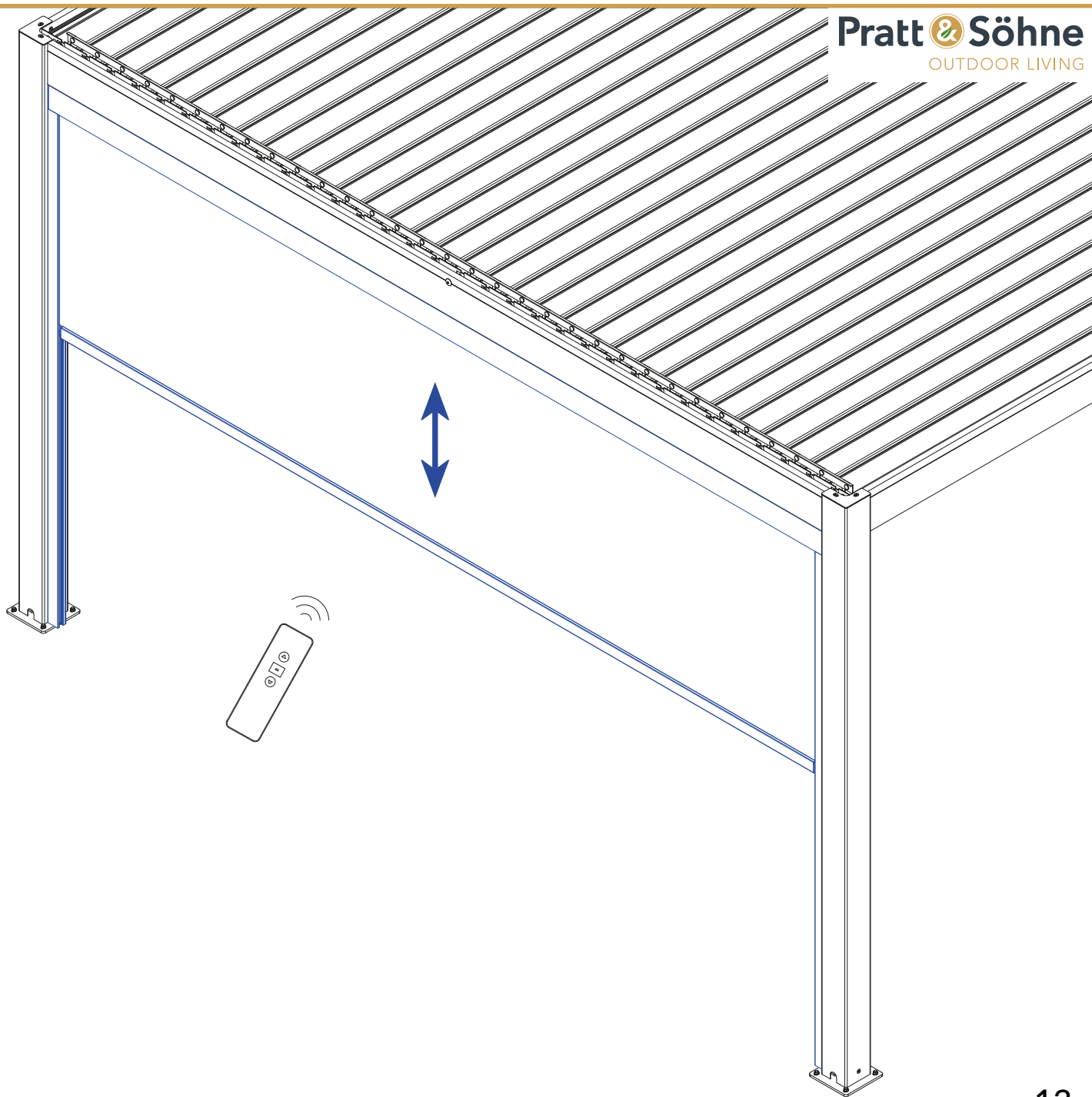



The side screen has been programmed for the upper and lower limit position from factory. You should only be required to press the up and down keys to move the screen. Please check these instructions if you have any questions or if you need to adjust some settings.

A: To enter Program Mode, follow these steps:

1. Turn the motor power OFF.
2. Press and hold the UP button for 3s.
3. While doing this; switch on the motor power again.
4. The motor will move once, this means the program mode is activated.

Method 2 is the following:

1. Press the stop button on the remote for 5 seconds.
2. The motor will move once, this means the program mode is activated.

****Important notice: ****

Only keep power connected to the screen which you are going to program. Other side screens or pergola motors must be disconnected from power first. Not doing so may interfere with settings or connections of other sunscreens.



B: Remote pairing

After entering program mode (Step A), press the UP button on the remote. The motor will move once, remote pairing is complete.





C: Change direction on remote

1. Follow steps from A to enter programming mode.
2. Press the down button on the remote
3. The motor will move once, this means the direction has been changed.



****Important notice: ****

Only keep power connected to the screen which you are going to program.

Other side screens or pergola motors must be disconnected from power first. Not doing so may interfere with settings or connections of other sunscreens.

D: Continuous movement/ dotted movement.

The default setting from factory is that the screen will automatically roll up or down to its configured limit by pressing the up or down button only once. It is possible to change this setting to a dotted movement, this means that the screen will only move as long as you keep the up or down button pressed down. To change the setting, follow these steps:

1. Follow A to enter programming mode.
2. Press the stop button once.
3. The motor will move once, this means the movement setting has been changed.

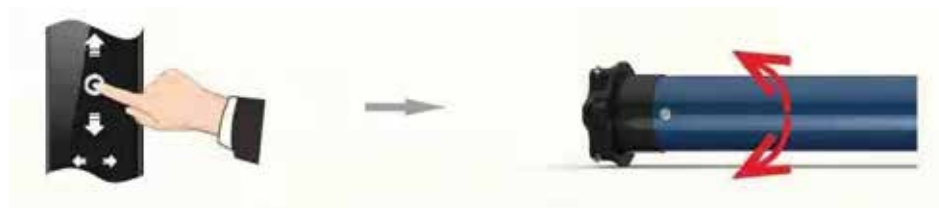



E: Adjusting upper limit

This adjustment will allow you to re-configure the upper and lower most limit on the screen if the current positions are not correct or need slight correction.

To set the upper limit, first make sure that the screen is currently in a lower position than where you want it to stop.

Once this is done, follow these steps:

1. Press the PROG button on the back of the remote.
2. The motor will move once, this means you have entered the limit settings.
3. Press the UP button once, this will make sure you are in the UPPER LIMIT setting.
4. Adjust the screen to the limit/ position you want it to stop.
5. Press the PROG button on the back of the remote again.
6. The motor will move once, the limit setting is complete.

****Important notice: ****

Only keep power connected to the screen which you are going to program.
Other side screens or pergola motors must be disconnected from power first.
Not doing so may interfere with settings or connections of other sunscreens.



F: Adjusting Lower limit

This adjustment will allow you to re-configure the lower most limit on the screen if the current positions are not correct or need slight correction.

To set the lower limit, first make sure that the screen is currently in a higher position than where you want it to stop. Once this is done, follow these steps:

1. Press the PROG button on the back of the remote.
2. The motor will move once, this means you have entered the limit settings.
3. Press the DOWN button once, this will make sure you are in the LOWER LIMIT setting.
4. Adjust the screen to the limit/ position you want it to stop.
5. Press the PROG button on the back of the remote again.
6. The motor will move once, the limit setting is complete.





G: Adding extra limit positions

This adjustment will allow you to add extra positions during the movement of the screen. (For example; if you wish the screen to stop in the centre every time automatically. If you do not wish the screen to stop at this extra position every time, please do not use this option!)

Important: these limit settings will only work sufficiently if you have the continuous movement setting selected and if you have the upper and lower limits configured correctly.

To set the extra limit, first make sure that the screen is currently already in the position where you want it to stop. Once this is done, follow these steps:

1. Press the PROG button on the back of the remote.
2. The motor will move once, this means you have entered the limit settings.
3. Press the PROG button on the back of the remote again.
6. The motor will move once, the extra limit setting is complete.

****Important notice: ****

Only keep power connected to the screen which you are going to program.

Other side screens or pergola motors must be disconnected from power first. Not doing so may interfere with settings or connections of other sunscreens.



H: Deleting limit positions

This adjustment will allow you to fully delete limit positions which have been programmed.

To delete the limit position of your choice, first make sure that the screen is currently in the actual limit/ position you wish to remove from the programming.

Once this is done, follow these steps:

1. Press and hold the PROG button on the back of the remote for 7 seconds.
2. After the first second has passed, the motor will move once, please keep holding the button until 7 seconds have passed!
3. After 7 seconds, the motor will move once again! The delete process of the current position limit is now complete. This limit is now removed.
4. Check that the limit has been removed, if not successful, please try again and make sure you are at the exact position/ limit you wish to remove.



Het zijscherm is in de fabriek geprogrammeerd met de bovenste en onderste eindpositie. U hoeft enkel op de omhoog- en omlaagtoets te drukken om het scherm te bedienen. Raadpleeg deze instructies als u vragen heeft of instellingen moet aanpassen.

A: Om de programmeermodus te starten, volg deze stappen:

1. Zet de stroom van de motor UIT.
2. Houd de knop OMHOOG 3 seconden ingedrukt.
3. Terwijl u dit doet, schakelt u de motorstroom weer AAN.
4. De motor beweegt één keer – dit betekent dat de programmeermodus is geactiveerd.

Methode 2 is als volgt:

1. Houd de stopknop op de afstandsbediening 5 seconden ingedrukt.
2. De motor beweegt één keer – dit betekent dat de programmeermodus is geactiveerd.

****Belangrijke opmerking: ****

Laat alleen het scherm waarop u gaat programmeren aangesloten op stroom.
Andere zijschermen of pergolamotoren moeten eerst van stroom worden losgekoppeld.
Als u dit niet doet, kunnen instellingen of verbindingen van andere zonneschermen worden verstoord.



B: Koppelen van de afstandsbediening

Na het activeren van de programmeermodus (stap A), druk op de knop OMHOOG op de afstandsbediening. De motor beweegt één keer – het koppelen is voltooid.



C: Richting wijzigen met de afstandsbediening

1. Volg de stappen uit A om de programmeermodus te activeren.
2. Druk op de knop OMLAAG op de afstandsbediening.
3. De motor beweegt één keer – dit betekent dat de draairichting is gewijzigd.



****Belangrijke opmerking: ****

Laat alleen het scherm waarop u gaat programmeren aangesloten op stroom.
Andere zijschermen of pergolamotoren moeten eerst van stroom worden losgekoppeld.
Als u dit niet doet, kunnen instellingen of verbindingen van andere zonneschermen worden verstoord.

D: Continue beweging / Stapsgewijze beweging

De standaardinstelling vanuit de fabriek is dat het scherm automatisch omhoog of omlaag rolt tot het ingestelde eindpunt door één keer op de omhoog- of omlaagknop te drukken. Het is mogelijk om deze instelling te wijzigen naar een stapsgewijze beweging, wat betekent dat het scherm alleen beweegt zolang u de knop omhoog of omlaag ingedrukt houdt.

Om deze instelling te wijzigen, volgt u deze stappen:

1. Volg stap A om de programmeermodus te activeren.
2. Druk één keer op de Stopknop.
3. De motor beweegt één keer – dit betekent dat de bewegingsinstelling is gewijzigd.



E: Bovenste eindpositie instellen

Met deze aanpassing kunt u de bovenste (en onderste) eindpositie van het scherm opnieuw instellen als de huidige positie onjuist is of kleine correctie nodig heeft.

Zorg ervoor dat het scherm zich momenteel op een lagere positie bevindt dan waar u wilt dat het stopt. Volg daarna deze stappen:

1. Druk op de PROG-knop aan de achterkant van de afstandsbediening.
2. De motor beweegt één keer – dit betekent dat u de eindpositie-instellingen bent ingegaan.
3. Druk eenmaal op de OMHOOG-knop – hiermee stelt u de BOVENSTE EINDPOSITIE in.
4. Stel met de OMHOOG of OMLAAG-knop de gewenste stoppositie in.
5. Druk nogmaals op de PROG-knop aan de achterkant van de afstandsbediening.
6. De motor beweegt één keer – de bovenste eindpositie is ingesteld.

****Belangrijke opmerking: ****

Laat alleen het scherm waarop u gaat programmeren aangesloten op stroom. Andere zijschermen of pergolamotoren moeten eerst van stroom worden losgekoppeld. Als u dit niet doet, kunnen instellingen of verbindingen van andere zonnenschermen worden verstoord.



F: Onderste eindpositie instellen

Met deze instelling kunt u de onderste stoppositie van het scherm opnieuw configureren als de huidige positie onjuist is of bijgesteld moet worden.

Zorg ervoor dat het scherm zich momenteel op een hogere positie bevindt dan waar u wilt dat het stopt. Volg daarna deze stappen:

1. Druk op de PROG-knop aan de achterkant van de afstandsbediening.
2. De motor beweegt één keer – dit betekent dat u in de eindpositie-instellingen bent.
3. Druk eenmaal op de OMLAAG-knop – dit bevestigt dat u de ONDERSTE EINDPOS instelt.
4. Stel met de omhoog/omlaagknoppen de gewenste stoppositie in.
5. Druk opnieuw op de PROG-knop aan de achterkant van de afstandsbediening.
6. De motor beweegt nogmaals – de onderste eindpositie is nu ingesteld.



G: Extra eindposities instellen

Deze instelling maakt het mogelijk om extra stopposities toe te voegen tijdens de beweging van het scherm (bijvoorbeeld als u wilt dat het scherm automatisch halverwege stopt). Let op: Wilt u niet dat het scherm bij elke beweging op dit extra punt stopt, gebruik deze functie dan niet! Belangrijk: Deze functie werkt alleen correct als de continue beweging is geactiveerd en de bovenste en onderste eindpositie correct zijn ingesteld. **Om de extra stoppositie in te stellen, zorgt u ervoor dat het scherm zich al op de gewenste positie bevindt.**

Volg vervolgens deze stappen:

1. Druk op de PROG-knop aan de achterkant van de afstandsbediening.
2. De motor beweegt één keer – u bevindt zich nu in de eindpositie-instellingen.
3. Druk nogmaals op de PROG-knop.
6. De motor beweegt opnieuw – de extra eindpositie is nu opgeslagen.

****Belangrijke opmerking: ****

Laat alleen het scherm waarop u gaat programmeren aangesloten op stroom.
Andere zijschermen of pergolamotoren moeten eerst van stroom worden losgekoppeld.
Als u dit niet doet, kunnen instellingen of verbindingen van andere zonnenschermen worden verstoord.



H: Eindposities verwijderen

Met deze instelling kunt u een geprogrammeerde eindpositie volledig verwijderen.

Zorg ervoor dat het scherm zich precies op de positie bevindt die u wilt verwijderen. Volg daarna deze stappen:

1. Houd de PROG-knop aan de achterkant van de afstandsbediening 7 seconden ingedrukt.
2. Na 1 seconde beweegt de motor één keer – laat de knop nog niet los!
3. Na 7 seconden beweegt de motor opnieuw – dit bevestigt dat de eindpositie is verwijderd.
4. Controleer of de eindpositie daadwerkelijk is verwijderd. Indien niet gelukt, probeer het opnieuw en controleer of u zich exact op de juiste positie bevindt.





Das Seitenscreen wurde ab Werk mit der oberen und unteren Endposition programmiert. Sie müssen lediglich die Aufwärts- und Abwärtstasten drücken, um das Screen zu bewegen. Bitte lesen Sie diese Anleitung, wenn Sie Fragen haben oder Einstellungen anpassen müssen.

A: So aktivieren Sie den Programmiermodus:

1. halten Sie den Motorstrom AUS.
2. Halten Sie die HOCH-Taste für 3 Sekunden gedrückt.
3. Währenddessen schalten Sie den Motorstrom wieder EIN.
4. Der Motor bewegt sich einmal – das bedeutet, der Programmiermodus ist aktiviert.

****Wichtiger Hinweis: ****

Nur das Screen, das Sie programmieren möchten, darf mit Strom versorgt werden. Andere Seitenscreens oder Pergola-Motoren müssen vorher vom Strom getrennt werden. Andernfalls können die Einstellungen oder Verbindungen anderer Screens gestört werden.

Methode 2 ist wie folgt:

1. Drücken Sie die Stopp-Taste auf der Fernbedienung für 5 Sekunden.
2. Der Motor bewegt sich einmal – das bedeutet, dass der Programmiermodus aktiviert ist.



B: Fernbedienung koppeln

Nachdem Sie den Programmiermodus (Schritt A) aktiviert haben, drücken Sie die HOCH-Taste auf der Fernbedienung. Der Motor bewegt sich einmal – die Fernbedienung ist nun gekoppelt.





C: Laufrichtung über Fernbedienung ändern

1. Folgen Sie den Schritten aus A, um den Programmiermodus zu aktivieren.
2. Drücken Sie die RUNTER-Taste auf der Fernbedienung.
3. Der Motor bewegt sich einmal – das bedeutet, die Laufrichtung wurde geändert.



****Wichtiger Hinweis: ****

Nur das Screen, das Sie programmieren möchten, darf mit Strom versorgt werden.

Andere Seitenscreens oder Pergola-Motoren müssen vorher vom Strom getrennt werden.

Andernfalls können die Einstellungen oder Verbindungen anderer Screens gestört werden.

D: Dauerbetrieb / Schrittweiser Betrieb

Die Werkseinstellung ist, dass das Screen automatisch bis zur eingestellten Endposition fährt, wenn man die Hoch- oder Runter-Taste einmal drückt. Es ist möglich, diese Einstellung auf schrittweise Bewegung zu ändern, bei der das Screen nur so lange bewegt, wie die Taste gedrückt gehalten wird.

Um diese Einstellung zu ändern, gehen Sie wie folgt vor:

1. Folgen Sie Schritt A, um den Programmiermodus zu aktivieren.
2. Drücken Sie einmal die Stopp-Taste.
3. Der Motor bewegt sich einmal – dies bedeutet, dass die Bewegungseinstellung geändert wurde.

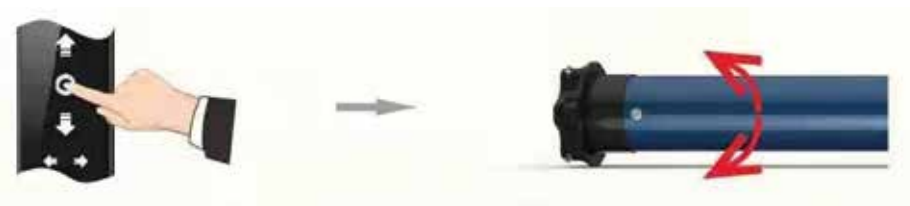



E: Obere Endposition einstellen

Diese Einstellung ermöglicht es Ihnen, die obere (und untere) Endposition des Screens neu zu konfigurieren, falls die aktuelle Position nicht korrekt ist oder korrigiert werden muss. **Stellen Sie sicher, dass sich das Screen derzeit in einer tieferen Position befindet als die gewünschte obere Position. Gehen Sie dann wie folgt vor:**

1. Drücken Sie die PROG-Taste auf der Rückseite der Fernbedienung.
2. Der Motor bewegt sich einmal – Sie befinden sich nun im Einstellmodus.
3. Drücken Sie die HOCH-Taste einmal – dies bestätigt, dass Sie die OBERE ENDPOSITION einstellen möchten.
4. Stellen Sie mit den Pfeiltasten die gewünschte Endposition ein.
5. Drücken Sie erneut die PROG-Taste auf der Rückseite der Fernbedienung.
6. Der Motor bewegt sich einmal – die obere Endposition ist gespeichert.

****Wichtiger Hinweis: ****

Nur das Screen, das Sie programmieren möchten, darf mit Strom versorgt werden. Andere Seitenscreens oder Pergola-Motoren müssen vorher vom Strom getrennt werden. Andernfalls können die Einstellungen oder Verbindungen anderer Screens gestört werden.



F: Untere Endposition einstellen

Mit dieser Einstellung können Sie die unterste Stopposition des Screens neu festlegen, wenn die aktuelle Position nicht korrekt ist oder korrigiert werden muss. **Stellen Sie sicher, dass sich das Screen derzeit in einer höheren Position befindet als die gewünschte untere Endposition. Befolgen Sie dann diese Schritte:**

1. Drücken Sie die PROG-Taste auf der Rückseite der Fernbedienung.
2. Der Motor bewegt sich einmal – das bedeutet, Sie befinden sich im Endpositionseinstellmodus.
3. Drücken Sie die RUNTER-Taste einmal – dies bestätigt die Einstellung der UNTEREN ENDPOSITION.
4. Bewegen Sie das Screen mithilfe der Pfeiltasten zur gewünschten Stopposition.
5. Drücken Sie erneut die PROG-Taste auf der Rückseite der Fernbedienung.
6. Der Motor bewegt sich einmal – die untere Endposition ist jetzt eingestellt.

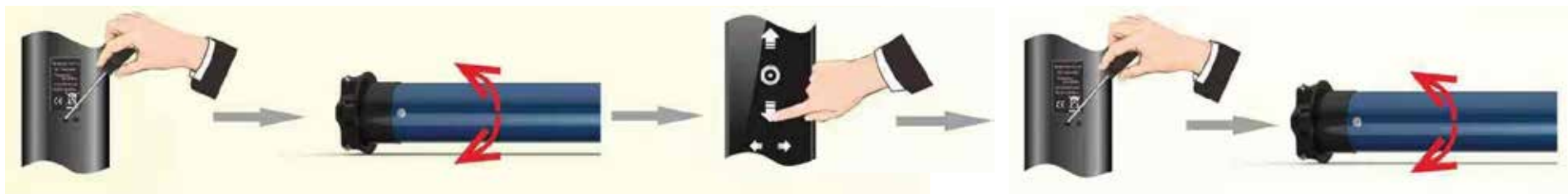



G: Zusätzliche Endpositionen festlegen

Mit dieser Einstellung können Sie zusätzliche Stoppositionen während der Bewegung des Screens hinzufügen (z. B. ein automatischer Stopp auf halber Strecke). Wichtig: Wenn Sie nicht möchten, dass das Screen bei jeder Bewegung an dieser Position stoppt, verwenden Sie diese Funktion nicht! Hinweis: Diese Funktion funktioniert nur zuverlässig, wenn Dauerbetrieb aktiviert ist und die obere und untere Endposition korrekt eingestellt sind.

Um eine zusätzliche Endposition festzulegen, stellen Sie sicher, dass sich das Screen bereits an der gewünschten Position befindet. Gehen Sie dann wie folgt vor:

1. Drücken Sie die PROG-Taste auf der Rückseite der Fernbedienung.
2. Der Motor bewegt sich einmal – Sie befinden sich im Einstellmodus.
3. Drücken Sie die PROG-Taste erneut.
6. Der Motor bewegt sich noch einmal – die zusätzliche Endposition ist gespeichert.

****Wichtiger Hinweis: ****

Nur das Screen, das Sie programmieren möchten, darf mit Strom versorgt werden. Andere Seitenscreens oder Pergola-Motoren müssen vorher vom Strom getrennt werden. Andernfalls können die Einstellungen oder Verbindungen anderer Screens gestört werden.



H: Endpositionen löschen

Diese Einstellung erlaubt es Ihnen, eine zuvor programmierte Endposition vollständig zu entfernen.

Stellen Sie sicher, dass sich das Screen genau an der Position befindet, die gelöscht werden soll. Gehen Sie dann wie folgt vor:

1. Halten Sie die PROG-Taste auf der Rückseite der Fernbedienung 7 Sekunden lang gedrückt.
2. Nach 1 Sekunde bewegt sich der Motor einmal – lassen Sie die Taste noch nicht los!
3. Nach 7 Sekunden bewegt sich der Motor erneut – die Endposition wurde gelöscht.
4. Überprüfen Sie, ob die Position wirklich entfernt wurde. Falls nicht erfolgreich, wiederholen Sie den Vorgang und achten Sie auf die exakte Position.





Le store latéral a été programmé en usine avec des positions limites haute et basse. Il vous suffit d'appuyer sur les touches haut et bas pour déplacer le store. Veuillez consulter ces instructions si vous avez des questions ou si vous devez ajuster certains réglages.

A : Pour entrer en mode programmation, suivez ces étapes :

1. Coupez l'alimentation du moteur (OFF).
2. Appuyez sur le bouton HAUT et maintenez-le enfoncé pendant 3 secondes.
3. Pendant ce temps, remettez le moteur sous tension (ON).
4. Le moteur bougera une fois – cela signifie que le mode programmation est activé.

****Avis important :****

Seul le store que vous allez programmer doit rester sous tension.

Les autres stores latéraux ou moteurs de pergola doivent d'abord être déconnectés de l'alimentation. Ne pas le faire pourrait interférer avec les réglages ou les connexions des autres stores.

Méthode 2 :

1. Appuyez sur le bouton stop de la télécommande pendant 5 secondes.
2. Le moteur bougera une fois – cela signifie que le mode programmation est activé.



B : Appairage de la télécommande

Après être entré en mode programmation (étape A), appuyez sur la touche HAUT de la télécommande. Le moteur bougera une fois – l'appairage est terminé.





C : Changer le sens avec la télécommande

1. Suivez les étapes de l'étape A pour entrer en mode programmation.
2. Appuyez sur la touche BAS de la télécommande.
3. Le moteur bougera une fois — cela signifie que le sens a été changé.



****Avis important :****

Seul le store que vous allez programmer doit rester sous tension.

Les autres stores latéraux ou moteurs de pergola doivent d'abord être déconnectés de l'alimentation. Ne pas le faire pourrait interférer avec les réglages ou les connexions des autres stores.

D : Mouvement continu / Mouvement par à-coups

Le réglage par défaut en usine est que le store monte ou descend automatiquement jusqu'à sa position limite programmée en appuyant une seule fois sur le bouton haut ou bas. Il est possible de modifier ce réglage en mouvement par à-coups, ce qui signifie que le store ne se déplace que tant que vous maintenez le bouton enfoncé.

Pour modifier ce réglage, suivez ces étapes :

1. Suivez l'étape A pour entrer en mode programmation.
2. Appuyez une fois sur le bouton Stop.
3. Le moteur bougera une fois — cela signifie que le mode de mouvement a été modifié.

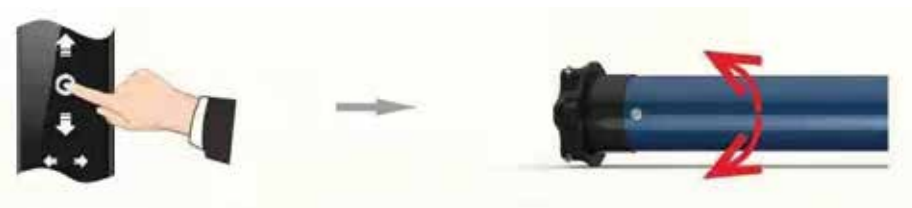



E : Réglage de la butée supérieure

Ce réglage vous permet de reconfigurer la butée supérieure (et inférieure) du store si les positions actuelles sont incorrectes ou nécessitent un ajustement. **Assurez-vous que le store est actuellement dans une position plus basse que celle souhaitée.**

Ensuite, suivez les étapes ci-dessous :

1. Appuyez sur le bouton PROG à l'arrière de la télécommande.
2. Le moteur bougera une fois — cela signifie que vous êtes en mode de réglage des butées.
3. Appuyez une fois sur le bouton HAUT — cela indique que vous souhaitez régler la BUTÉE SUPÉRIEURE.
4. Déplacez le store à la position souhaitée à l'aide des boutons haut/bas.
5. Appuyez à nouveau sur le bouton PROG à l'arrière de la télécommande.
6. Le moteur bougera une fois — la butée supérieure est maintenant enregistrée.

****Avis important :****

Seul le store que vous allez programmer doit rester sous tension.

Les autres stores latéraux ou moteurs de pergola doivent d'abord être déconnectés de l'alimentation. Ne pas le faire pourrait interférer avec les réglages ou les connexions des autres stores.



F : Réglage de la butée inférieure

Ce réglage permet de reconfigurer la position d'arrêt inférieure du store si celle-ci est incorrecte ou nécessite un ajustement.

Assurez-vous que le store se trouve actuellement dans une position plus haute que celle souhaitée. Ensuite, suivez ces étapes :

1. Appuyez sur le bouton PROG à l'arrière de la télécommande.
2. Le moteur bougera une fois — cela signifie que vous êtes en mode de réglage des butées.
3. Appuyez une fois sur le bouton BAS — cela confirme que vous réglez la BUTÉE INFÉRIEURE.
4. Déplacez le store à la position d'arrêt souhaitée à l'aide des flèches.
5. Appuyez à nouveau sur le bouton PROG à l'arrière de la télécommande.
6. Le moteur bougera une fois — la butée inférieure est maintenant enregistrée.

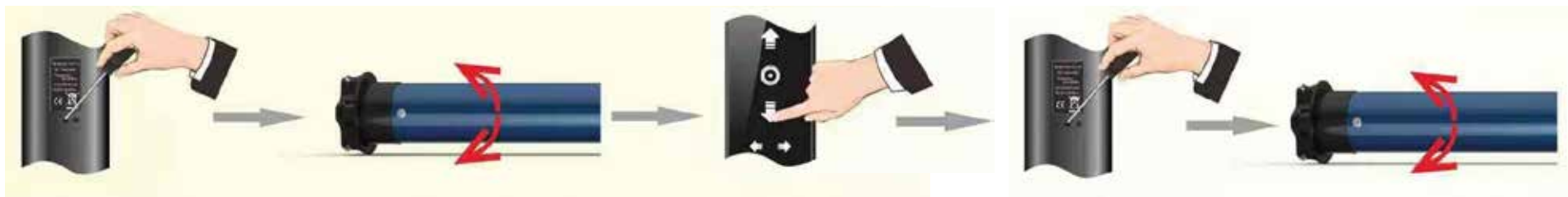



G : Ajouter des positions de butée supplémentaires

Ce réglage permet d'ajouter des arrêts intermédiaires lors du mouvement du store (par exemple, s'il doit s'arrêter automatiquement au milieu). Important : Si vous ne souhaitez pas que le store s'arrête automatiquement à cette position à chaque mouvement, n'utilisez pas cette fonction ! Remarque : Cette fonction ne fonctionne correctement que si le mode de mouvement continu est activé et que les butées haute et basse sont bien réglées.

Pour définir la butée intermédiaire, assurez-vous que le store est déjà à la position souhaitée. Puis suivez ces étapes :

1. Appuyez sur le bouton PROG au dos de la télécommande.
2. Le moteur bougera une fois – vous êtes en mode de réglage des butées.
3. Appuyez à nouveau sur le bouton PROG.
6. Le moteur bougera une fois – la butée intermédiaire est enregistrée.

****Avis important :****

Seul le store que vous allez programmer doit rester sous tension.

Les autres stores latéraux ou moteurs de pergola doivent d'abord être déconnectés de l'alimentation. Ne pas le faire pourrait interférer avec les réglages ou les connexions des autres stores.



H : Suppression des positions de butée

Ce réglage permet de supprimer complètement une position de butée programmée.

Assurez-vous que le store est exactement à la position que vous souhaitez supprimer. Ensuite, suivez ces étapes :

1. Maintenez le bouton PROG au dos de la télécommande enfoncé pendant 7 secondes.
2. Après 1 seconde, le moteur bougera une fois – ne relâchez pas encore le bouton !
3. Après 7 secondes, le moteur bougera à nouveau – la position de butée est maintenant supprimée.
4. Vérifiez que la butée a bien été supprimée. Si ce n'est pas le cas, recommencez en vous assurant d'être exactement à la position à effacer.



Pratt & Söhne
OUTDOOR LIVING

Witvrouwenbergweg 13b
5711 CN, Someren
The Netherlands

